



POWER ON YOUR ENERGY

ПЛИТА ЕЛЕКТРИЧНА
ІНСТРУКЦІЯ З ЕКСПЛУАТАЦІЇ
HL-2208



ЗМІСТ

	Опис пристрою _____	03
	Правила безпеки _____	04
	Перше використання _____	05
	Використання пристрою _____	06
	Встановлення _____	06
	Експлуатація _____	06
	Чищення і догляд _____	07
	Несправності та їх усунення _____	07
	Технічні характеристики _____	08
	Безпека навколишнього середовища. Утилізація _____	08
	Інформація про виробника _____	08

Будь ласка, уважно прочитайте інструкцію перед увімкненням пристрою, приділяючи особливу увагу питанням безпеки.

ОПИС ПРИЛАДУ

Рис. 1

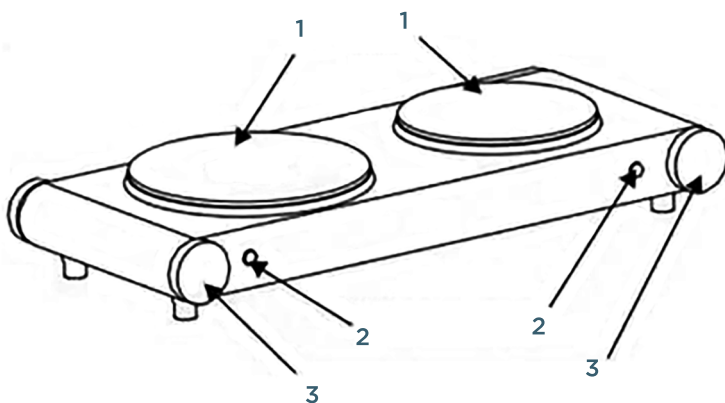

Плита електрична призначена для приготування та розігрівання їжі.

1. Конфорки
2. Індикатори
3. Ручки регулювання температури



ПРАВИЛА БЕЗПЕКИ

Уважно прочитайте інструкцію з техніки безпеки.

Неправильне використання пристрою може призвести до його поломки або до травмування.

Цей пристрій призначений виключно для домашнього використання.



ОБЕРЕЖНО

- Не підключайте вилку до розетки мокрими руками.
- Не використовуйте розетку, до якої підключено кілька інших споживачів електроенергії.
- Не використовуйте плиту, якщо шнур вилки пошкоджений або вилка живлення не підходить до гнізда.
- Не намагайтеся змінювати або ремонтувати будь-які деталі особисто або за допомогою неавторизованого фахівця.
- Переконайтеся в тому, що параметри потужності і напруги, зазначені на приладі, відповідають потужності і напрузі Вашої електромережі.
- Перед очищенням поверхні варильної панелі від'єднайте шнур живлення і дочекайтеся, поки поверхня охолоне.
- Не очищуйте пристрій, розливаючи воду на поверхню, протирайте її вологою тканиною або губкою.
- Не стукайте пристрій важкими предметами, пристрій може бути пошкоджено.
- Будь ласка, очистіть нижню частину посуду, перш, ніж поставити її на плитку. Це може запобігти забрудненню поверхні плити. Якщо бруд або плями з'явилися на панелі плити під час приготування, будь ласка, очистіть їх, як можна швидше.
- Ставте посуд в центр нагрівної панелі плити з метою забезпечення оптимальної роботи. При використанні посуду, яка менше, ніж зона приготування їжі, будь ласка, будьте обережні, щоб не обпектися об гарячі ручки посуду.
- Увага! Якщо поверхня скла пошкоджена, негайно вимкніть пристрій, щоб уникнути ураження електричним струмом.
- Під час приготування їжі, будь ласка, не ставте предмети ближче, ніж на 10 см близько до нагрівної панелі, так як об'єкт може бути підданий тепловому нагріванню.
- Ніколи не готуйте на плиті в умовах високої температури, наприклад поблизу газової плити або газової печі.

- Не залишайте масло або промаслені продукти на скляній панелі, щоб уникнути виникнення загоряння. Якщо загоряння викликано маслом, не гасіть, заливаючи його водою. Накрийте загоряння кришкою і вимкніть електроживлення.
- Не ставте їжу безпосередньо на плиті, завжди використовуйте посуд для приготування.
- Під час використання прилад сильно нагрівається. Остерігайтеся дотику до нагрівальних поверхонь.
- Цей прилад можуть використовувати діти віком від 8 років і старше, якщо вони перебувають під наглядом або їх проінструктовано про безпечне користування приладом і розуміють можливі небезпеки. Чищення й обслуговування приладів можливо для дітей старше ніж 8 років під наглядом. Прилад та його шнур потрібно тримати недосяжним для дітей менше ніж 8 років.
- Прилад можуть використовувати особи з обмеженими фізичними, сенсорними здібностями або розумовими вадами або з нестачею досвіду та знання, якщо вони перебувають під наглядом або їх поінструктовано про безпечне користування приладом і розуміють можливі небезпеки.



Цей символ означає: УВАГА! Гаряча поверхня



УВАГА

- У разі виникнення нестандартної ситуації або поломки, негайно припиніть роботу й від'єднайте вилку від розетки:
- Вилка та шнур живлення надмірно нагрілися.
 - Шнур живлення пошкоджений або прилад вимикається, якщо до нього доторкнутися.
 - Корпус деформований або перегрівся.
 - З пристрою виходить дим або запах горілого.
 - Пристрій має дефекти, ненадійно закріплені або розхитані деталі.
 - У разі пошкодження шнура живлення його заміну, щоб уникнути небезпеки, повинен проводити виробник, сервісна служба чи аналогічний кваліфікований персонал.



ПЕРШЕ ВИКОРИСТАННЯ

Перед першим використанням, звільніть прилад від пакування та переконайтеся, що напруга в мережі, допустима потужність і тип розетки відповідають вимогам, зазначеним на приладі.

УВАГА

Для запобігання ураження електричним струмом цей пристрій оснащений контактом заземлення на штекері живлення. Контакт штекеру та розетки має бути надійним. Не розбирайте штекер живлення та не використовуйте адаптери чи подовжувачі для підключення до мережі живлення.

ВИКОРИСТАННЯ ПРИЛАДУ

ВСТАНОВЛЕННЯ

- Пристрій не потребує спеціального місця для тривалого встановлення.
- Правильно встановіть пристрій на пласкій стійкій поверхні, перш ніж увімкнути вилку в розетку.

ЕКСПЛУАТАЦІЯ

- Використовуйте посуд з рівним дном для прискорення процесу приготування та економії електроенергії.
- Переконайтеся в тому що ручки регулювання температури знаходяться в положенні "0".
- Встановіть наповнений посуд на конфорку. **УВАГА! НЕ ВМИКАЙТЕ** плиту, якщо на ній не встановлений наповнений посуд. Завжди використовуйте посуд розмір котрого відповідає розміру конфорки.
- Вмикайте необхідну конфорку, повертаючи відповідну ручку в положення 1-5 (1 - мінімальна температура, 5-максимальна температура).
- Кожна конфорка обладнана окремою ручкою регулювання та індикатором живлення. Індикатор живлення світиться весь час поки живлення подається на відповідну конфорку. Плита обладнана термостатом, який в автоматичному режимі регулює задану температуру. Під час приготування термостат буде періодично вимикати та вмикати плиту - це нормально та пов'язано з підтримкою заданої температури.
- Після закінчення приготування поверніть відповідну ручку в положення "0". Якщо пристрій не буде використовуватися тривалий час, вимкніть його з розетки живлення.
- **УВАГА!** Не розігрівайте конфорки заздалегідь. Вмикайте конфорки тільки після розташування на них наповненого посуду.

- Для приготування можуть використовуватися всі типи посуду з нержавіючої сталі, емалі, заліза, кераміки, скла і міді.
- Не рекомендується використовувати посуд виготовлений з алюмінієвих сплавів.
- Ніколи не використовуйте олов'яну фольгу або пластикові контейнери, тому що вони можуть розплавитися.
- Уникайте перетягування посуду по поверхні скла, щоб уникнути появи подряпин, завжди піднімайте посуд над поверхнею.

ЧИЩЕННЯ І ДОГЛЯД

- Не використовуйте для очищення агресивні засоби для чищення.
- Після того, як поверхня скла охолоне, протріть поверхню нагрівної панелі вологою тканиною, а потім очистіть за допомогою миючого засобу для підтримки чистоти скляної панелі.
- Сіль, цукор і т.д., що залишилися після приготування їжі, повинні бути очищені для запобігання подряпин на поверхні скла.
- Ні в якому разі не використовуйте сталеві щітки або агресивні засоби для чищення, такі, як розпилювачі і засоби для чищення іржі, щоб очистити плиту.
- Не використовуйте парову очистку приладу.
- Іржа і подряпини можуть бути викликані залишками цукру, солі та ін. сипучих продуктів, залишених без нагляду на поверхні скла протягом тривалого періоду часу або неправильною формою основи посуду.
- Стирання декоративних зображень може бути викликано використанням невідповідних засобів для чищення.
- Описані вище випадки викликані неправильною експлуатацією продукту і не пов'язані з можливими технічними несправностями з вини виробника, тому вони не відносяться до умов гарантійних зобов'язань перед споживачем.

НЕСПРАВНОСТІ ТА ЇХ УСУНЕННЯ

Проблема	Рішення
Прилад не вмикається.	Переконайтеся, що вилка правильно вставлена в розетку. Переконайтеся, що регулятор температури встановлено в робочому положенні.
Прилад вимкнувся.	Спрацювало термореле. Це означає, що температура робочої поверхні досягла необхідного температурного значення.



ТЕХНІЧНІ ХАРАКТЕРИСТИКИ

Потужність: 1200+1200 Вт
Живлення: 220-240 В, ~ 50 Гц, 10.4 А
Діаметр конфорок: 180 мм
Регулювання температури: 150 - 450 °С
Клас захисту від ураження електричним струмом: I
Клас захисту від вологи та пилу: IP21



БЕЗПЕКА НАВКОЛИШНЬОГО СЕРЕДОВИЩА. УТИЛІЗАЦІЯ

Ви можете допомогти в охороні навколишнього середовища! Будь ласка, дотримуйтесь місцевих правил: передавайте непрацююче електричне обладнання у відповідний центр утилізації відходів.



ІНФОРМАЦІЯ ПРО ВИРОБНИКА

Виробник: Чжуншань Перфект Електронікс Ко, Лтд.
Адреса: Корпус.1, No.9, Сінтан роуд 2, Байши, Сансянь, Чжуншань, Гуандун, Китай 528463.
Імпортер (приймає претензії від споживача): ТОВ «ЮК ДИСТРИБЬЮШН», вул. Дорогожицька, 1, м. Київ, Україна, 04119.
Рекомендується зберігати в сухому прохолодному місці, уникати попадання прямого сонячного проміння. Правила та умови ефективного і безпечного використання товару вказані в інструкції з експлуатації. Не містить шкідливих для здоров'я речовин. Не потребує спеціальних умов зберігання. Якість товару відповідає вимогам Технічних регламентів, встановлених законодавством України. Декларацію запитуйте у продавця. Умови гарантії та гарантійний термін дивіться у гарантійному талоні. Строк служби - 3 роки. З питань щодо сервісного обслуговування звертайтеся за телефоном гарячої лінії в Україні 0 (800) 501 643 (дзвінки безкоштовні з усіх телефонів України цілодобово) www.ergo-ua.com.



POWER ON YOUR ENERGY

