

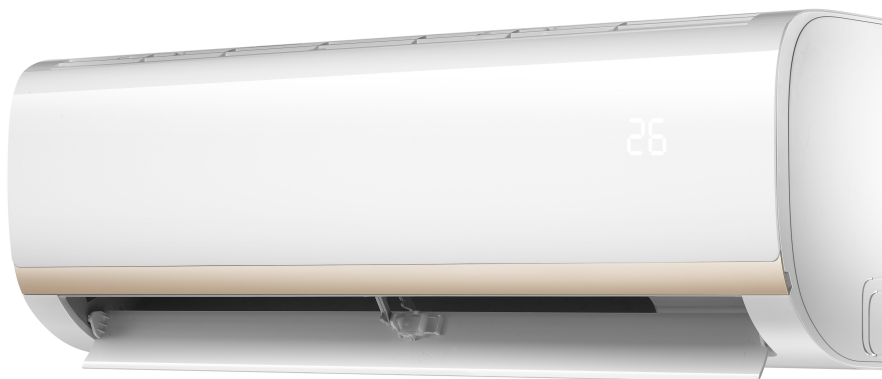

POWER ON YOUR ENERGY

КОНДИЦІОНЕР СПЛІТ-СИСТЕМА
ІНСТРУКЦІЯ З ЕКСПЛУАТАЦІЇ

ACI 0710 CH, ACI 0910 CH, ACI 1210
CH, ACI 0930 CHW, ACI 1230 CHW,
ACI 1830 CHW



ВАЖЛИВА ПРИМІТКА

Перш ніж встановлювати або використовувати пристрій, уважно прочитайте цю інструкцію і збережіть її для подальшого використання.

ЗМІСТ

ЗАПОБІЖНІ ЗАХОДИ	3
ХАРАКТЕРИСТИКИ І ФУНКЦІЇ ПРИСТРОЮ	6
ДИСПЛЕЙ ВНУТРІШНЬОГО БЛОКУ.....	7
ДОДАТКОВІ ФУНКЦІЇ	8
НОРМАЛЬНА РОБОЧА ТЕМПЕРАТУРА	10
РЕГУЛЮВАННЯ КУТА ВІДХИЛЕННЯ ПОВІТРЯНОГО ПОТОКУ	11
ДОГЛЯД ТА ОБСЛУГОВУВАННЯ	14
УСУНЕННЯ НЕСПРАВНОСТЕЙ	19
ПУЛЬТ ДИСТАНЦІЙНОГО КЕРУВАННЯ.....	22

РЕКОМЕНДАЦІЇ З УТИЛІЗАЦІЇ



Цей знак, зображений на виробі або супровідних документах, вказує на те, що пристрій заборонено викидати разом з іншими побутовими відходами. Утилізація пристрою (відходи електричного та електронного устаткування). Цей пристрій містить холодоагент та інші потенційно небезпечні речовини і матеріали. Утилізувати пристрій необхідно відповідно до чинного законодавства, яке передбачає здачу в спеціальний пункт збору

для подальшої переробки. Забороняється кидати даний пристрій з несортованими побутовими відходами.

Передбачені наступні варіанти утилізації подібних пристроїв:

- здача в запропонований пункт збору електронного обладнання, яке відслужило свій термін;
- безкоштовний прийом старого пристрою підприємством роздрібною торгівлі при покупці нового;
- безкоштовний прийом старого пристрою виробником;
- здача в сертифікований пункт збору металобрухту.

Примітка

Викидаючи цей пристрій в ліс або інше природне середовище, ви створюєте загрозу для здоров'я людей і екології. Небезпечні речовини можуть потрапити в ґрунтові води, а разом з ними - в вироблені продукти харчування.

КОМПЛЕКТАЦІЯ:

- зовнішній блок
- внутрішній блок
- пульт ДК
- інструкція
- гарантійний талон

ЗАПОБІЖНІ ЗАХОДИ

Прочитайте цей розділ, перш ніж встановлювати або використовувати пристрій. Неправильний монтаж, внаслідок недотримання наведених нижче інструкцій, може спричинити за собою серйозні збитки або травми. Небезпека можливих збитків або травм позначена написами НЕБЕЗПЕЧНО! або ОБЕРЕЖНО!



Цей символ вказує на те, що порушення інструкцій може призвести до смерті або тяжких травм.



Цей символ вказує на те, що недотримання інструкцій може призвести до травм середньої тяжкості або пошкоджень пристрою або іншого майна.

НЕБЕЗПЕЧНО!

Цей пристрій може використовуватися дітьми не молодше 8 років та особами з обмеженими фізичними, сенсорними або розумовими здібностями або не володіють необхідними для цього досвідом і знаннями, якщо за ними здійснюється нагляд або вони отримують належні вказівки щодо безпечного використання пристрою і розуміють супутні фактори ризику. Не дозволяйте дітям гратися з пристроєм. Не дозволяється допускати дітей до очищення і обслуговування пристрою без нагляду.

ЗАХОДИ БЕЗПЕКИ ПРИ ЕКСПЛУАТАЦІЇ

- У разі тієї чи іншої небезпечної ситуації (наприклад, при появі запаху гару) негайно вимкніть пристрій і вийміть вилку з розетки.

З'ясуйте за місцем придбання пристрою, як уникнути ураження електричним струмом, пожежі або травми.

- Не вставляйте пальці рук або сторонні предмети в отвори для випуску і забору повітря. При швидкому обертанні лопатей вентилятора можна отримати травму.
- Ніколи не розпорошуйте поблизу кондиціонера вогнебезпечні аерозолі, такі як засоби для укладання волосся і лакофарбові матеріали.
- Це може стати причиною загоряння і опіку. Не використовуйте кондиціонер поблизу джерел горючих газів.
- Скупчення газу навколо апарату може викликати вибух. Не встановлюйте кондиціонер у вологих приміщеннях, наприклад в ванних кімнатах або в пральнях. Це може викликати відмову пристрою ураження електричним струмом.
- Тривала дія потоку холодного повітря на тіло може завдати шкоди здоров'ю.
- Не дозволяйте дітям гратися з пристроєм. Не залишайте дітей біля пристрою без нагляду.
- Якщо в одному приміщенні з кондиціонером працюють конфорки або інші нагрівальні пристрої, ретельно провітрюйте приміщення щоб уникнути дефіциту кисню.
- У певних умовах експлуатації, наприклад на кухнях, в серверних приміщеннях і т. п., настійно рекомендується використовувати кондиціонери, спеціально призначені для таких приміщень.

ЗАХОДИ БЕЗПЕКИ ПРИ ЧИЩЕННІ ТА ОБСЛУГОВУ- ВАННІ

- Перед чищенням вимкніть пристрій і вийміть вилку з розетки. В іншому випадку є загроза ураження електричним струмом.
- Не використовуйте для чищення кондиціонера велику кількість води.
- Не використовуйте для чищення кондиціонера легкозаймисті чистячі засоби. Це може призвести до займання або деформації.



- Якщо ви довго не будете користуватися кондиціонером, вимкніть його і вийміть вилку з розетки.
- Зробіть те ж саме під час грози. Переконайтеся в тому, що конденсат витікає з кондиціонера безперешкодно.
- Не торкайтеся кондиціонера мокрими руками. Це може призвести до ураження електричним струмом.
- Не використовуйте кондиціонер не за призначенням.
- Не дозволяйте нікому вставати на зовнішній блок і не розміщуйте на ньому будь-які предмети.
- Не допускайте тривалої роботи кондиціонера при відкритих вікнах або дверях, або при надмірно високій вологості.
- Інформацію по монтажу пристрою, див. в розділах «Монтаж внутрішнього блоку» і «Монтаж зовнішнього блоку» «Інструкції по монтажу».

Примітка щодо фторованих парникових газів

1. Даний кондиціонер містить фторовані парникові гази. Конкретні відомості про тип і кількість газу вказані на відповідній табличці, прикріпленій до блоку.
2. Монтаж, технічне обслуговування і ремонт кондиціонера повинен виконувати тільки сертифікований фахівець.
3. Демонтаж кондиціонера і його утилізацію повинен виконувати сертифікований фахівець.
4. Для обладнання, що містить фторовані парникові гази в кількості 5 тонн еквівалента CO₂ або більше, але менше 50 тонн еквівалента CO₂, якщо в системі встановлено обладнання для виявлення витоків, перевірку необхідно проводити не рідше одного разу на рік.
5. При перевірці блоку на відсутність витоків настійно рекомендується вести записи результатів усіх перевірок.

ХАРАКТЕРИСТИКИ І ФУНКЦІЇ ПРИСТРОЮ

Компоненти кондиціонера

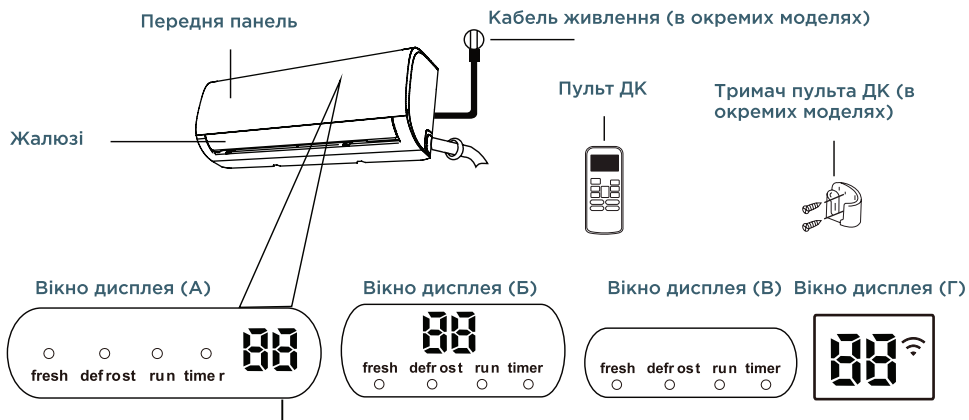

Значення відображуваних кодів

"Fresh" відображається, коли активована функція Fresh (освіження повітря) (в окремих моделях).





"Defrost" відображається, коли активована функція Defrost (розморожування).

"Run" відображається, коли пристрій увімкнено.

"Timer" відображається, коли встановлено ТАЙМЕР.

" " відображається, коли активована функція управління по Wi-Fi (в окремих моделях).

" " відображає температуру, робочі функції і коди помилок:

" " відображається, коли активована функція ECO (економічний режим роботи) " " (в окремих моделях), " " індикація заданої температури виводиться покроково (" ") з інтервалами в 1 секунду.

" " відображається 3 секунди, якщо:

- задана установка TIMER ON (Увімкнення за таймером);
- активовані функції FRESH, SWING, TURBO або SILENCE.

" " відображається 3 секунди, якщо:

- задана установка TIMER OFF (Вимкнення за таймером);
- функції FRESH, SWING, TURBO і SILENCE вимкнені.

" " відображається при включеному захисті від подачі холодного повітря.

" " відображається при розморожуванні.

" " відображається при самоочищенні (в окремих моделях).

" " відображається, якщо включена функція підтримки температури 8 °C (в окремих моделях).

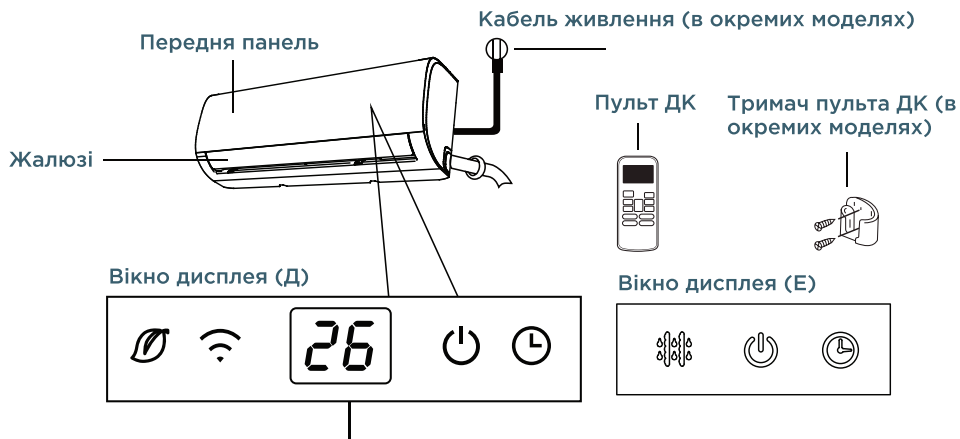

Значення відображуваних кодів

" " Відображається, коли активована функція Fresh (освіження повітря) (в окремих моделях).

" " відображається, коли активована функція управління по Wi-Fi (в окремих моделях).

" " відображається, коли пристрій включено.

" " відображається, коли встановлено ТАЙМЕР.

" " відображається при розморожуванні (блоки охолодження і обігріву).

"26" відображає температуру, робочі функції і коди помилок: відображається, коли активована функція ECO "88" (економічний режим роботи) "E-C" (в окремих моделях), "0" індикація заданої температури виводиться покроково ("E") з інтервалами в 1 секунду.

"01" відображається 3 секунди, якщо:

- задана установка TIMER ON (Включення за таймером);
- включені функції FRESH, SWING, TURBO або SILENCE.

"0F" відображається 3 секунди, якщо:

- задана установка TIMER OFF (Вимкнення за таймером);
- функції FRESH, SWING, TURBO і SILENCE вимкнені.

"cF" відображається при включеному захисті від подачі холодного повітря.

"dF" відображається при розморожуванні.

"sF" відображається при самоочищенні.

"FP" відображається, якщо включена функція підтримки температури 8 °C.

ПРИМІТКА. Різні моделі мають різні передню панель і вікно дисплея. Не всі індикатори, описані нижче, доступні для цього кондиціонера. Перевірте вікно дисплея внутрішнього блоку придбаного пристрою. Всі ілюстрації в даній інструкції мають виключно пояснювальний характер. Реальний внутрішній блок може трохи відрізнятись від зображеного. Приймати в розрахунок слід реальні конструктивні особливості пристрою.

У комплект доданої документації може не входити інструкція по використанню інфрачервоного пульта дистанційного керування. Не всі функції доступні для цього кондиціонера, перевірте дисплей внутрішнього блоку і пульт дистанційного керування придбаного пристрою.

ДОДАТКОВІ ФУНКЦІЇ

- **Автоматичний перезапуск (в окремих моделях)**

У разі порушення енергопостачання кондиціонер автоматично перезапускається з останніми заданими установками при відновленні подачі живлення.

- **Самоочищення (в окремих моделях)**

Після виходу з режиму охолодження, автоматичного охолодження або осушення (COOL, AUTO (COOL) або DRY) кондиціонер продовжує працювати з дуже малою потужністю для випаровування сконденсованої вологи і запобігання утворенню цвілі.

- **Керування по Wi-Fi (в окремих моделях)**

Ця функція дозволяє керувати кондиціонером з мобільного пристрою при наявності бездротового Wi-Fi-з'єднання.

- **Запам'ятовування кута повороту жалюзі (в окремих моделях)**

При включенні кондиціонера жалюзі автоматично повертаються на заданий кут.

- **Виявлення витoku холодоагенту (в окремих моделях)**

У разі виявлення витoku холодоагенту на дисплей внутрішнього блоку автоматично виводиться індикація «ЄС».

- **Режим сну**

Функція SLEEP (Сон) зменшує споживання електроенергії, поки ви спите (тобто, коли вам не потрібні ті ж установки температури, щоб відчувати себе комфортно). Цю функцію можна активувати тільки з пульта дистанційного керування. У режимах вентиляції (FAN) і осушення (DRY) функція SLEEP не працює.

Приготувавшись до сну, натисніть кнопку SLEEP. Перебуваючи в режимі охолодження, кондиціонер збільшить температуру на 1° С через 1 годину, а ще через годину збільшить її ще на 1° С. Перебуваючи в режимі обігріву, кондиціонер зменшить температуру на 1° С через 1 годину, а ще через годину зменшить її ще на 1° С. Функція сну вимкнеться через 8 годин, і система продовжить працювати в кінцевому режимі (в окремих моделях).



Кондиціонер вимкнеться через 7 годин (в окремих моделях).



Нормальна робоча температура

Якщо кондиціонер використовується за рамками зазначених нижче діапазонів температури, система захисту кондиціонера може виключити пристрій.

Інверторні спліт-системи

	Режим охолодження	Режим обігріву	Режим осушення
Температура повітря в приміщенні	17 °C-32 °C	0°C-30°C	10 °C-32 °C
Температура зовнішнього повітря	0 °C-50°C	-15 °C-30 °C	0 °C-50 °C
	-15 °C-50 °C (для моделей з низькотемпературними системами охолодження)		

ДЛЯ ЗОВНІШНЬОГО БЛОКУ МОДЕЛЕЙ З ДОДАТКОВИМ ЕЛЕКТРООБІГРІВАЧЕМ

Якщо температура зовнішнього повітря нижче 0 ° C, наполегливо рекомендуємо не відключати кондиціонер від електромережі для забезпечення робочих характеристик приладу.

Моделі з фіксованою частотою обертання компресора

	Режим охолодження	Режим обігріву	Режим осушення
Температура повітря в приміщенні	17 °C-32 °C	0°C-30°C	10 °C-32 °C
Температура зовнішнього повітря	18°C-43°C	-7°C-24°C	0 °C-50 °C
	-7°C-43°C (для моделей з низькотемпературними системами охолодження)		18°C-43°C
	18°C-52°C (моделі, виготовлені для тропічного клімату)		18°C-52°C (моделі, виготовлені для тропічного клімату)

ПРИМІТКА

Відносна вологість повітря в приміщенні не повинна перевищувати 80%. Якщо кондиціонер працює в умовах вологості, що перевищують це значення, на його поверхні може утворюватися конденсат. Встановіть жалюзі для вертикального регулювання напрямку потоку повітря під максимальним кутом (вертикально до підлоги), а потім встановіть режим роботи вентилятора на «HIGH» (високий).

Для роботи в межах зазначених експлуатаційних характеристик кондиціонера виконуйте такі рекомендації.

- Тримайте двері і вікна закритими.
- Для обмеження споживання електроенергії використовуйте функції включення і виключення по таймеру (TIMER ON і TIMER OFF).
- Не закривайте отвори для входу і виходу повітря.
- Регулярно перевіряйте і очищайте повітряні фільтри.

РЕГУЛЮВАННЯ КУТА ВІДХИЛЕННЯ ПОВІТРЯНОГО ПОТОКУ

Регулювання кута відхилення повітряного потоку по вертикалі

Якщо кондиціонер включений, використовуйте кнопку SWING / DIRECT (Автоматичне хитання / відхилення) на пульті ДК для регулювання кута відхилення повітряного потоку по вертикалі (див. Інструкцію по експлуатації пульта дистанційного керування).

ПРИМІТКА ЩОДО КУТІВ ВІДХИЛЕННЯ ЖАЛЮЗІ

При використанні режиму охолодження (COOL) або осушення (DRY) не ставте вертикальний кут відхилення жалюзі, близький до прямовисного, на тривалий час. Через це на пластині жалюзі може утворитися конденсат, який буде капати на підлогу або меблі.

В режимі охолодження або обігріву вибір вертикального кута відхилення жалюзі, близького до прямовисного, може зменшити ефективність кондиціонування через обмежений повітряний потік.

Регулювання кута відхилення повітряного потоку по горизонталі

Кут відхилення повітряного потоку в горизонтальній площині регулюється вручну. Візьміться за важіль дефлектора (див. рис. Б) і вручну встановіть кращий напрямок повітряного потоку. На деяких моделях кут відхилення потоку по горизонталі можна регулювати з пульта дистанційного керування (див. Інструкцію з експлуатації пульта дистанційного керування).

Керування без використання пульта дистанційного керування

ОБЕРЕЖНО!

Кнопка ручного керування призначена для перевірки кондиціонера і може використовуватися тільки в разі відмови пульта дистанційного керування. Не користуйтеся цією кнопкою при наявності працюючого пульта. Для відновлення роботи в звичайному режимі ввімкніть кондиціонер з пульта дистанційного керування. Перед керуванням вручну кондиціонер повинен бути вимкнений. Щоб керувати кондиціонером вручну, виконайте такі дії:

1. Відкрийте передню панель внутрішнього блоку.
2. Знайдіть кнопку MANUAL CONTROL в правій частині пристрою.
3. Натисніть кнопку MANUAL CONTROL один раз, якщо необхідно активувати режим FORCED AUTO (Примусовий автоматичний).
4. Натисніть кнопку MANUAL CONTROL ще раз, якщо необхідно активувати режим FORCED COOLING (Примусове охолодження).
5. Натисніть кнопку MANUAL CONTROL втретє, якщо необхідно вимкнути кондиціонер.
6. Закрийте передню панель.

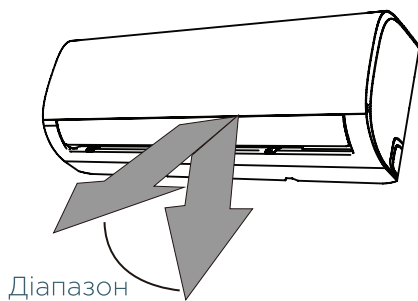

ПРИМІТКА. Не рухайте жалюзі вручну. Це може зробити їх автоматичне переміщення несинхронним. Якщо це станеться, вимкніть кондиціонер і витягніть штепсель з розетки на кілька секунд. При наступному включенні живлення нормальне функціонування жалюзі буде відновлено

ОБЕРЕЖНО!

Не допускайте попадання пальців в отвори для всмоктування і випуску повітря та не торкайтеся до прилеглих до них ділянок корпусу. Крильчатка вентилятора, що обертається усередині з великою швидкістю, може стати причиною травм.

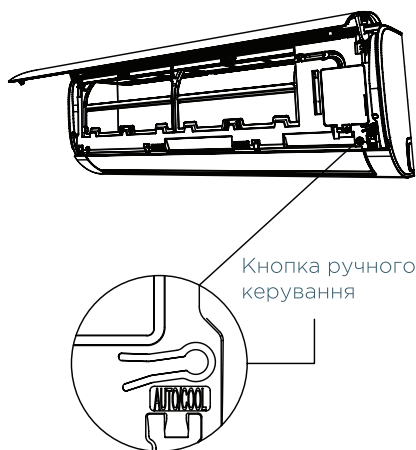
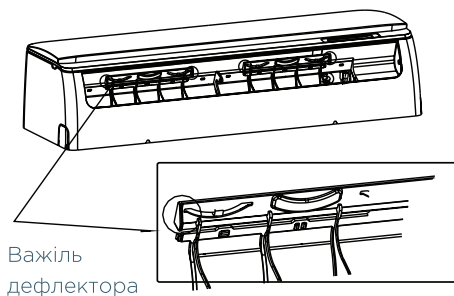

ДОГЛЯД ТА ТЕХНІЧНЕ ОБСЛУГОВУВАННЯ

Частка внутрішнього блоку

ПЕРЕД ПРОВЕДЕННЯМ ЧИСТКИ АБО ПРОФІЛАКТИЧНИХ РОБІТ ВИМКНІТЬ КОНДИЦІОНЕР І ВІД'ЄДНАЙТЕ ПРИСТРІЙ ВІД ЕЛЕКТРОМЕРЕЖІ.

ОБЕРЕЖНО!

Очищуйте блок тільки м'якою сухою тканиною. Якщо блок сильно забруднений, тканину можна змочити теплою водою.

- Не використовуйте для чищення блоку хімікати або хімічно оброблені тканини.
- Не використовуйте бензин, розчинники, полірувальні порошки або аналогічні речовини. Вони можуть викликати розтріскування або деформацію пластикових деталей.
- Не використовуйте для чищення передньої панелі воду температурою вище 40 ° С. Це може призвести до деформації або зміни кольору панелі.

Чищення повітряного фільтра

Забруднення кондиціонера може зменшити його холодопродуктивність і завдати шкоди здоров'ю. Обов'язково очищайте повітряний фільтр один раз в два тижні.

1. Підніміть передню панель внутрішнього блоку.
2. Візьміться за язичок на торці фільтра, підніміть його і потягніть на себе.
3. Витягніть фільтр назовні.
4. Якщо фільтр оснащений невеликим додатковим дезодоруючим фільтром, від'єднайте останній від основного фільтра. Очистіть дезодоруючий фільтр портативним пілососом.
5. Промийте основний повітряний фільтр теплою мильною водою. Обов'язково використовуйте м'який миючий засіб.
6. Промийте фільтр свіжою водою і струсіть її залишки.
7. Залиште фільтр сушитися в прохолодному сухому місці, не піддаючи його впливу прямого сонячного світла.

8. Коли фільтр висохне, знову прикріпіть до нього дезодоруючий фільтр і вставте зібраний фільтруючий модуль у внутрішній блок.
9. Закрийте передню панель внутрішнього блоку.

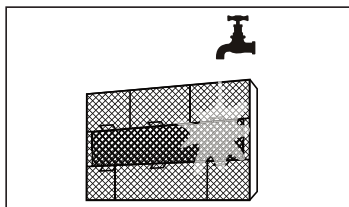
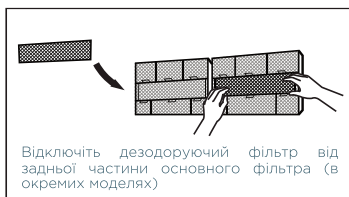
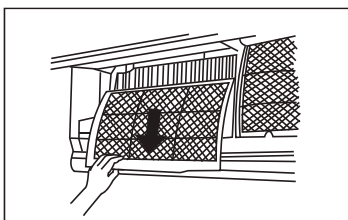

ОБЕРЕЖНО!

Не торкайтеся до дезодоруючого (плазмового) фільтра мінімум 10 хвилин після виключення кондиціонера.

ОБЕРЕЖНО!

- Перед заміною або чищенням фільтра вимкніть кондиціонер і від'єднайте його від електромережі.
- Під час вилучення фільтра не торкайтеся до металевих деталей внутрішнього блоку. Ви можете порізатися об їхні гострі кромки.
- Не використовуйте воду для очищення внутрішнього простору внутрішнього блоку. Це може порушити ізоляцію і призвести до ураження електричним струмом.
- Не залишайте фільтр на час сушки під прямим сонячним світлом. Від цього фільтр може дати усадку.

Нагадування про необхідність профілактики повітряного фільтра (опціонально)

Індикатор нагадування про необхідність очищення повітряного фільтра

Після 240 годин експлуатації на дисплеї внутрішнього блоку з'явиться миготливий індикатор «CL» (Очищення). Це нагадування про необхідність очищення фільтра. Через 15 секунд дисплей повернеться до відображення попередньої інформації. Для скидання нагадування 4 рази натисніть кнопку LED на пульті дистанційного керування або 3 рази натисніть кнопку MANUAL CONTROL у внутрішньому блоці. Якщо ви не скинете нагадування, при наступному включенні кондиціонера на дисплеї знову з'явиться миготливий індикатор «CL».

Індикатор нагадування про необхідність заміни повітряного фільтра

Після 2880 годин експлуатації на дисплеї внутрішнього блоку з'явиться миготливий індикатор «nF» (Ні фільтра). Це нагадування про необхідність заміни фільтра. Через 15 секунд дисплей повернеться до відображення попередньої інформації.

Для скидання нагадування 4 рази натисніть кнопку LED на пульті дистанційного керування або 3 рази натисніть кнопку MANUAL CONTROL у внутрішньому блоці. Якщо ви не скинете нагадування, при наступному включенні конди-

ціонера на дисплеї знову з'явиться миготливий індикатор «nF».

ОБЕРЕЖНО!

- Будь-які роботи з технічного обслуговування та чищення зовнішнього блоку повинні виконуватися представниками офіційного дистриб'ютора або фахівцями з належною ліцензією.
- Будь-які роботи по ремонту блоків кондиціонера повинні виконуватися представниками офіційного дистриб'ютора або фахівцями, що мають належну ліцензію.

Технічне обслуговування - тривалий період невикористання

Якщо ви довго не користуєтесь кондиціонером, виконайте наступні операції:

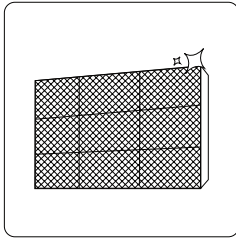

Очистіть фільтри

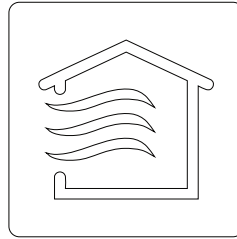

Увімкніть функцію вентиляції (FAN) і дайте їй попрацювати до повного висихання стільників теплообмінника внутрішнього блоку

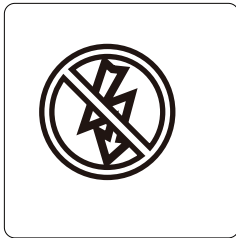

Вимкніть кондиціонер і від'єднайте його від електромережі

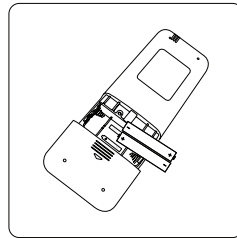

Вилучте батареї з пульта дистанційного керування

Технічне обслуговування - передсезонна перевірка

Після тривалого періоду невикористання або перед періодом частого використання виконайте наступні операції:

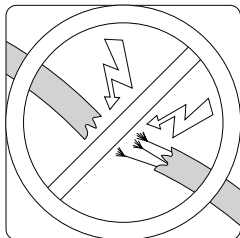

Перевірте кабелі на відсутність пошкоджень

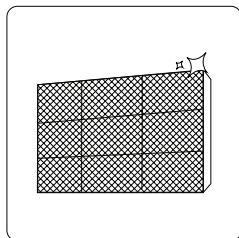

Очистіть фільтри



Перевірте відсутність течі

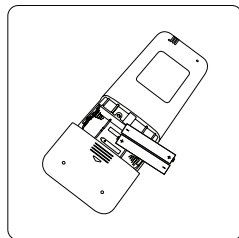

Замініть батареї

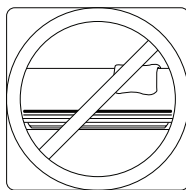

Подбайте про те, щоб ніщо не блокувало отвори для входу і виходу повітря

УСУНЕННЯ НЕСПРАВНОСТЕЙ

ЗАПОБІЖНІ ЗАХОДИ

Якщо має місце БУДЬ-ЯКА з перерахованих ситуацій, негайно вимкніть кондиціонер!

- Кабель живлення пошкоджений або перегрівається
- Відчувається запах гару
- Кондиціонер видає гучні або незвичайні звук
- Часто перегорає запобіжник або спрацьовує автоматичний вимикач
- Вода або інші речовини потрапили в кондиціонер або витікають з нього.

НЕ НАМАГАЙТЕСЯ УСУВАТИ ТАКІ НЕСПРАВНОСТІ САМОСТІЙНО. НЕГАЙНО ЗВЕРНІТЬСЯ ДО АВТОРИЗОВАНОГО СЕРВІСНОГО ЦЕНТРУ!

Поширені проблеми

Описані нижче проблемні не є несправностями і в більшості випадків не вимагають ремонту.

Проблема	Можливі причини
Кондиціонер не включається при натисканні кнопки увімкнення / вимкнення живлення	Кондиціонер має функцію трихвилинної захисту від перевантаження. Його не можна включити в протязом 3 хвилин після вимкнення.
Кондиціонер мимоволі перемикається з режиму охолодження і обігріву в режим вентиляції	Кондиціонер може переключитися в інший режим для запобігання утворенню інею. Як тільки температура підвищиться до прийнятної рівня, кондиціонер знову почне працювати в раніше обраному режимі.
	Досягнуто заданої температури відключення компресора. Кондиціонер продовжить працювати в обраному режимі, як тільки це дозволить зміна температури.

Внутрішній блок виділяє білий туман	У вологих регіонах значний перепад між температурою повітря в приміщенні і температурою кондиціонованого повітря може викликати утворення білого туману.
Білий туман виділяється як внутрішнім, так і зовнішнім блоком	Якщо кондиціонер перезапускається в режимі обігріву після розморожування, білий туман може виділятися через наявність вологи, що утворилася при розморожуванні.
Внутрішній блок видає шуми	При зміні положення жалюзі може з'явитися шум повітря.
	Після роботи в режимі обігріву може бути чуто потріскування, яке викликається розширенням і стисненням пластикових деталей.
Шуми видає як внутрішній, так і зовнішній блок	Низький шиплячий звук під час роботи: це звичайний звук протікання холодоагенту через внутрішній і зовнішній блоки.
	Низький шиплячий звук на початку роботи, відразу після припинення роботи або в процесі розморожування: це звичайний звук, викликаний припиненням протікання холодоагенту або зміною напрямку його потоку.
	Потріскування: це звичайний звук розширення і стиснення пластикових і металевих деталей, що викликається змінами температури під час роботи.
Зовнішній блок видає шуми	Блок видає різні звуки в залежності від поточного режиму роботи.
З внутрішнього або зовнішнього блоку відбувається викид пилу	Під час тривалих періодів невикористання в блоці може накопичуватися пил, що викидається після включення кондиціонера. Цей ефект можна зменшити, накривши блок на час його тривалої бездіяльності.

<p>Внутрішній блок виділяє неприємний запах</p>	<p>Блок може поглинати запахи з навколишнього повітря (наприклад, запах меблів, приготування їжі або тютюнового диму), які в результаті випускаються при роботі кондиціонера.</p>
	<p>Фільтри блоку покритися цвільлю і мають потребу в чищенні.</p>
<p>Не працює вентилятор зовнішнього блоку</p>	<p>Під час роботи кондиціонера швидкість вентилятора регулюється для оптимізації робочих параметрів.</p>
<p>Робота кондиціонера нестійка, характер відмов непередбачуваний</p>	<p>Причиною можуть бути радіоперешкоди, що створюються базовими станціями мобільного зв'язку або потужними радіочастотними підсилювачами. У цьому випадку спробуйте усунути проблему наступним чином:</p> <ul style="list-style-type: none"> • Вимкніть, а потім підключіть його знову. • Натисніть кнопку ON / OFF на пульті дистанційного керування для перезапуску кондиціонера.

ПРИМІТКА. Якщо питання залишається невирішеним, зверніться до місцевого дилера нашої продукції або в найближчий сервісний центр. При цьому надайте докладний опис проблеми і повідомте номер моделі кондиціонера.

ПУЛЬТ ДИСТАНЦІЙНОГО КЕРУВАННЯ

Первинні інструкції

Як вставляти батарейки

Зніміть кришку з батарейного відсіку, зсунувши її в напрямку стрілки.

Вставте нові батарейки так, щоб (+) і (-) батарейки були розташовані вірно.

Закрийте батарейний відсік кришкою, зсунувши її на колишнє місце.



Використовуйте 2 батарейки типу R03/LR03 AAA на 1.5 В. Не використовуйте акумуляторні батареї. Старі батарейки замінюються новими при зниженні яскравості дисплея. Використані батарейки повинні утилізуватися відповідно до норм країни використання.

ТЕХНІЧНІ ХАРАКТЕРИСТИКИ ПУЛЬТА ДК

Номінальна напруга	3,0 В (сухі елементи живлення R03/LR03 x2)
Радіус дії сигналу 8 м	
Діапазон робочих температур	-5 - +60°C



Зовнішній вигляд і деякі функції пульта керування можуть відрізнятися у різних моделей. Форма і розташування кнопок та індикаторів можуть відрізнятися у різних моделей, але їх функції однакові. Основний блок кондиціонера підтверджує отримання сигналу гудком.

КНОПКИ ТА ЇХ ФУНКЦІЇ

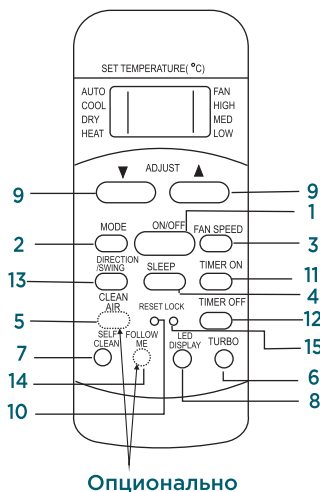

1. Кнопка ON/OFF (Увімк./Вимк.)

Використовується для увімкнення або вимкнення кондиціонера.

2. Кнопка MODE (Режим)

При послідовному натисканні цієї кнопки проводиться зміна робочих режимів в наступному порядку: АВТО →- ОХОЛОДЖЕННЯ →- ОСУШЕННЯ →- ОБІГРІВ →- ВЕНТИЛЯЦІЯ.

3. Кнопка FAN SPEED (Швидкість вентилятора)

Використовується для вибору швидкості обертання вентилятора в наступній послідовності: АВТО →- НИЗЬКА →- СЕРЕДНЯ →- ВИСОКА.

4. Кнопка SLEEP (Нічний режим)

Використовується для включення та відключення нічного режиму (підтримка найбільш комфортної температури і економія енергії). Ця функція доступна тільки в режимі «ОХОЛОДЖЕННЯ», «ОБІГРІВ» або «АВТО». Додаткові відомості див. у розділі «Режим сну» «ІНСТРУКЦІЇ».

ПРИМІТКА: якщо пристрій працює в нічному режимі, цей режим буде скасовано при натисканні кнопки MODE, FAN або ON/OFF.

5. Кнопка CLEAN AIR (Очищення повітря)

Використовується для включення і відключення функції CLEAN AIR. При включенні функції CLEAN AIR активується іонізатор/плазмовий пилоловлювач (в залежності від моделі), який очищає повітря в приміщенні.

6. Кнопка TURBO (Турбо)

Використовується для включення і відключення функції TURBO. Вона дозволяє пристрою досягти заданої температури в режимі охолодження або обігріву в найкоротші терміни (якщо внутрішній блок не підтримує цю функцію, при натисканні цієї кнопки відповідна операція виконуватися не буде).

7. Кнопка SELF CLEAN (Самоочищення)

Використовується для включення і відключення функції SELF CLEAN.

8. Кнопка LED DISPLAY (Рідкокристаличний дисплей)

Використовується для включення і виключення дисплея внутрішнього блоку.

9. Кнопка «Вгору» (^)

Використовується для підвищення (на 1 ° C) значення температури до 30 ° C.

Кнопка «Вниз» (v)

Використовується для зниження (на 1 ° C) значення температури до 17 ° C.

10. Кнопка RESET (Скидання налаштувань)

Після натискання втопленої кнопки RESET всі поточні налаштування будуть скасовані, і контролер повернеться до налаштувань за замовчуванням.

11. Кнопка TIMER ON (Увімкнення таймеру)

Натисніть цю кнопку, щоб встановити часовий інтервал для автоматичного увімкнення системи. При кожному натисканні кнопки значення часу зростає на 30 хвилин. Після того, як на дисплеї встановлений час досягне 10H (10 годин), з кожним натисканням кнопки значення починає збільшуватися на 60 хвилин. Для скасування програми автоматичного включення кондиціонера встановіть час спрацьовування таймера на 0:0.

12. Кнопка TIMER OFF (Вимкнення таймеру)

Натисніть цю кнопку, щоб встановити часовий інтервал для автоматичного вимкнення системи. При кожному натисканні кнопки значення часу зростає на 30 хвилин. Після того, як на дисплеї час досягне 10H (10 годин), з кожним натисканням кнопки значення починає збільшуватися на 60 хвилин. Для скасування програми автоматичного вимкнення кондиціонера встановіть час спрацьовування таймера на 0:0.

13. Кнопка DIRECT (Напрямок)

Використовується для припинення руху заслінки і установки її в фіксоване положення для подачі потоку повітря вгору або вниз. При кожному натисканні кнопки кут нахилу заслінки змінюється на 6 градусів.

ПРИМІТКА: в деяких моделях замість цієї функції використовується функція SWING.

14. Кнопка SWING

Використовується для включення або зупинки автоматичного руху горизонтальної заслінки вгору/вниз.

ПРИМІТКА: в деяких моделях використовується для автоматичного руху або зупинки руху вертикальної заслінки вгору/вниз.

14. Кнопка FOLLOW ME

Натисніть цю кнопку, щоб активувати функцію «Йди за мною» (Follow Me). Вона дозволяє пульту дистанційного керування вимірювати температуру в своєму поточному місцезнаходженні та відправляти цей сигнал на кондиціонер кожні 3 хвилини, поки ви знову не натиснете кнопку FOLLOW ME. Кондиціонер видасть звуковий сигнал, що сповіщає про відключення функції, якщо не отримає сигнал з пульта протягом 7 хвилин.

15. Кнопка LOCK (Блокування)

Натисніть цю утоплену кнопку, щоб заблокувати всі поточні налаштування, і пульт дистанційного керування не прийме ніяких операцій, крім операції БЛОКУВАННЯ. Використовуйте режим LOCK, якщо ви хочете уникнути випадкової зміни налаштувань. Натисніть кнопку LOCK ще раз, щоб скасувати функцію блокування. Коли функція блокування активована, на дисплеї пульта дистанційного керування з'явиться відповідний символ.

ІНДИКАТОРИ НА РК-ДИСПЛЕЇ

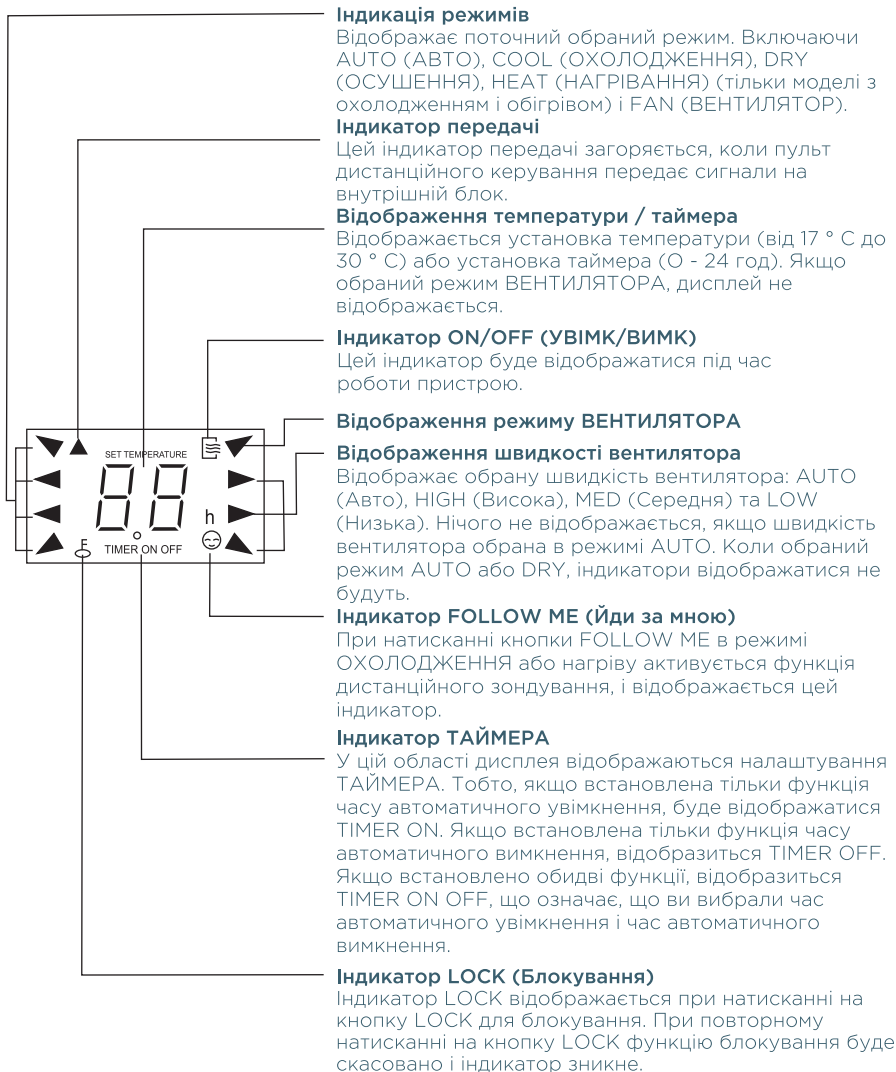

МІКРОФІША

Торгівельна марка	ERGO					
	ACI 0710 CH	ACI 0910 CH	ACI 1210 CH	ACI 0930 CHW	ACI 1230 CHW	ACI 1830 CHW
Модель кондиціонера						
Рівень звукової потужності всередині приміщення та назовні (дБ)	36.5/55.5	36.5/55.5	39.5/55	36.5/55.5	39.5/55	42.5/56.5
Назва та потенціал глобального потепління (GWP) охолоджуючої речовини*	R410A/2088	R410A/2088	R410A/2088	R410A/2088	R410A/2088	R410A/2088
Середній за сезон коефіцієнт енергоефективності СКЕЕ та клас енергоефективності	5,1/A	5,1/A	5,1/A	5,1/A	5,1/A	5,6/A+
Річний обсяг енергоспоживання для потреб охолодження QCE (кВт·г за рік)**	144	178	240	178	240	323
Розрахункове навантаження Pdesign кондиціонера (кВт·г) в режимі "охолодження"	2,1	2,6	3,5	2,6	3,5	5,2
Середній за сезон обігріву коефіцієнт корисної дії СККД та клас енергоефективності холодніший сезон	3,3/B	3,3/B	3,4/A	3,3/B	3,4/A	3,2/B
Річний обсяг енергоспоживання для потреб обігріву QHE (кВт·г за рік)** холодніший сезон	1287	1349	1409	1349	1409	3181
Середній за сезон обігріву коефіцієнт корисної дії СККД та клас енергоефективності, тепліший сезон	3,4/A	3,4/A	3,7/A	3,4/A	3,7/A	3,6/A
Річний обсяг енергоспоживання для потреб обігріву QHE (кВт·г за рік)** тепліший сезон	813	854	878	854	878	1896
Розрахункове навантаження Pdesign кондиціонера(кВт·г) повітря в режимі "обігріву"	2	2,1	2,3	2,1	2,3	4,9
Заявлена потужність та позначення резервної теплової потужності (кВт) холодніший сезон	1,2/0	1,3/0	1,4/0	1,3/0	1,4/0	3,0/0
Заявлена потужність та позначення резервної теплової потужності (кВт) тепліший сезон	1,8/0	1,9/0	2,0/0	1,9/0	2,0/0	4,3/0

* - Витікання охолоджуючої речовини впливає на зміну клімату. У випадку потрапляння в атмосферу охолоджуючої речовини з низьким потенціалом глобального потепління (GWP) їх вплив на глобальне потепління менший, ніж охолоджуючої речовини з високим GWP. Цей прилад містить рідку охолоджуючу речовину з GWP, що дорівнює 2088. Це означає, що якщо 1 кілограм даної рідкої охолоджуючої речовини потрапить в атмосферу, вплив на глобальне потепління протягом 100 років буде в 2088 разів вищий, ніж від 1 кілограма CO₂. Забороняється самостійно втручатися в схему циркуляції охолоджуючої речовини або ж розбирати продукт, завжди запрошуйте для цього спеціаліста.

** - Обсяг енергоспоживання (відповідної моделі) кВт·г за рік, який базується на основі стандартних даних випробувань. Фактичний обсяг енергоспоживання залежить від того, як використовується прилад та де він розташований.

ІНСТАЛЯЦІЯ КОНДИЦІОНЕРА

Інструкції з інсталяції кондиціонера доступні на веб-сайті ERGO за такою адресою:

- для моделі ACI 0710 CH: <https://bit.ly/3qtP5PX>



- для моделі ACI 0910 CH: <https://bit.ly/3nMPWJq>



- для моделі ACI 1210 CH: <https://bit.ly/2XHmBWj>



- для моделі ACI 0930 CHW: <https://bit.ly/3qldRBA>



- для моделі ACI 1230 CHW: <https://bit.ly/2LqGoqL>



- для моделі ACI 1830 CHW: <https://bit.ly/3ifpMOW>





POWER ON YOUR ENERGY

КОНДИЦИОНЕР СПЛИТ-СИСТЕМА
ИНСТРУКЦИЯ ПО ИСПОЛЬЗОВАНИЮ

**ACI 0710 CH, ACI 0910 CH, ACI 1210
CH, ACI 0930 CHW, ACI 1230 CHW,
ACI 1830 CHW**



ВАЖНОЕ ПРИМЕЧАНИЕ

Прежде чем устанавливать или использовать устройство, внимательно прочтите эту инструкцию и сохраните ее для дальнейшего использования.

СОДЕРЖАНИЕ

МЕРЫ ПРЕДОСТОРОЖНОСТИ	3
ХАРАКТЕРИСТИКИ И ФУНКЦИИ УСТРОЙСТВА	6
ДИСПЛЕЙ ВНУТРЕННЕГО БЛОКА.....	7
ДОПОЛНИТЕЛЬНЫЕ ФУНКЦИИ	8
НОРМАЛЬНАЯ РАБОЧАЯ ТЕМПЕРАТУРА	10
РЕГУЛИРОВАНИЕ УГЛА ОТКЛОНЕНИЯ ВОЗДУШНОГО ПОТОКА	11
УХОД И ОБСЛУЖИВАНИЕ	14
УСТРАНЕНИЕ НЕИСПРАВНОСТЕЙ	19
ПУЛЬТ ДИСТАНЦИОННОГО УПРАВЛЕНИЯ.....	22

УКАЗАНИЯ ПО УТИЛИЗАЦИИ



Этот знак, изображенный на изделии или сопроводительных документах, указывает на то, что устройство запрещено утилизировать вместе с другими бытовыми отходами. Правильная утилизация устройства (отходы электрического и электронного оборудования). Данное устройство содержит хладагент и другие потенциально опасные вещества и материалы. Утилизировать устройство необходимо в соответствии с действующим законодательством, предусматривающим сдачу в специальный

пункт сбора для дальнейшей переработки. Не утилизируйте данное устройство вместе с неотсортированными бытовыми отходами.

Предусмотрены следующие варианты утилизации подобных устройств:

- сдача в предписанный пункт сбора электронного оборудования, отслужившего свой срок;
- бесплатный прием старого устройства предприятием розничной торговли при покупке нового;
- бесплатный прием старого устройства производителем;
- сдача в сертифицированный пункт сбора металлолома.

Примечание

Выбрасывая это устройство в лес или другую естественную среду, вы создаете угрозу для здоровья людей и экологии. Опасные вещества могут попасть в грунтовые воды, а вместе с ними - в производимые продукты питания.

КОМПЛЕКТАЦИЯ:

- внешний блок
- внутренний блок
- пульт ДУ
- инструкция
- гарантийный талон

МЕРЫ ПРЕДОСТОРОЖНОСТИ

Прочтите этот раздел, прежде чем устанавливать или использовать устройство. Неправильный монтаж вследствие несоблюдения приведенных ниже инструкций может повлечь за собой серьезные убытки или травмы. Опасность возможных убытков или травм обозначена надписями ОПАСНО! или ОСТОРОЖНО!



Этот символ указывает на то, что нарушение инструкций может привести к смертельному исходу или тяжелым травмам.



Этот символ указывает на то, что несоблюдение инструкций может привести к травмам средней тяжести или повреждениям устройства или другого имущества.

ОПАСНО!

Данное устройство может использоваться детьми не младше 8 лет и лицами с ограниченными физическими, сенсорными или умственными способностями либо не обладающими необходимыми для этого опытом и знаниями, если за ними осуществляется надзор либо они получают надлежащие указания по безопасному использованию устройства и понимают сопутствующие факторы риска. Не разрешайте детям играть с устройством. Не разрешается допускать детей к очистке и обслуживанию устройства без присмотра.

МЕРЫ БЕЗОПАСНОСТИ ПРИ ЭКСПЛУАТАЦИИ

- В случае той или иной опасной ситуации (например, при появлении запаха гари) немедленно выключите устройство и извлеките вилку из сетевой розетки.

Выясните по месту приобретения устройства, как избежать поражения электрическим током, возгорания или травмы.

- Не вставляйте пальцы рук или посторонние предметы в отверстия для выпуска и забора воздуха. При быстром вращении лопастей вентилятора можно получить травму.
- Никогда не распыляйте вблизи кондиционера огнеопасные аэрозоли, такие как средства для укладки волос и лакокрасочные материалы. Это может стать причиной возгорания и ожога.
- Не используйте кондиционер вблизи источников горючих газов. Скопление газа вокруг устройства может вызвать взрыв.
- Не устанавливайте кондиционер во влажных помещениях, например в ванных или прачечных. Это может вызвать отказ устройства поражение электрическим током.
- Длительное воздействие потока холодного воздуха на тело может причинить вред здоровью.
- Не разрешайте детям играть с устройством. Не оставляйте детей возле устройства без присмотра.
- Если в одном помещении с кондиционером работают конфорки или другие нагревательные устройства, тщательно проветривайте помещение во избежание дефицита кислорода.
- В определенных условиях эксплуатации, например на кухнях, в серверных помещениях и т. п., настоятельно рекомендуется использовать кондиционеры, специально предназначенные для таких помещений.

МЕРЫ БЕЗОПАСНОСТИ ПРИ ЧИСТКЕ И ОБСЛУЖИВАНИИ

- Перед чисткой выключите устройство и извлеките штепсельную вилку из сетевой розетки. В противном случае возможно поражение электрическим током.
- Не используйте для чистки кондиционера большое количество воды.
- Не используйте для чистки кондиционера легковоспламеняющиеся чистящие средства. Это может привести к возгоранию или деформации.



- Если вы долго не будете пользоваться кондиционером, выключите его и отсоедините штепсельную вилку от сетевой розетки.
- Сделайте то же самое во время грозы. Убедитесь в том, что конденсат вытекает из кондиционера беспрепятственно.
- Не прикасайтесь к кондиционеру мокрыми руками. Это может вызвать поражение электрическим током.
- Не используйте кондиционер не по назначению.
- Не позволяйте никому вставать на наружный блок и не помещайте на него какие-либо предметы.
- Не допускайте длительной работы кондиционера при открытых окнах или дверях, либо при чрезмерно высокой влажности.
- Информацию по монтажу устройства см. в разделах «Монтаж внутреннего блока» и «Монтаж наружного блока» «Инструкции по монтажу».

Примечание относительно фторированных парниковых газов

1. Данный кондиционер содержит фторированные парниковые газы. Конкретные сведения о типе и количестве газа указаны на соответствующей табличке, прикрепленной к блоку.
2. Монтаж, техническое обслуживание и ремонт кондиционера должен выполнять только сертифицированный специалист.
3. Демонтаж кондиционера и его утилизацию должен выполнять сертифицированный специалист.
4. Для оборудования, содержащего фторированные парниковые газы в количестве 5 тонн эквивалента CO₂ или более, но менее 50 тонн эквивалента CO₂, если в системе установлено оборудование для обнаружения утечек, проверку необходимо проводить не реже одного раза в год.
5. При проверке блока на отсутствие утечек настоятельно рекомендуется вести записи результатов всех проверок.

ХАРАКТЕРИСТИКИ И ФУНКЦИИ УСТРОЙСТВА

Компоненты кондиционера

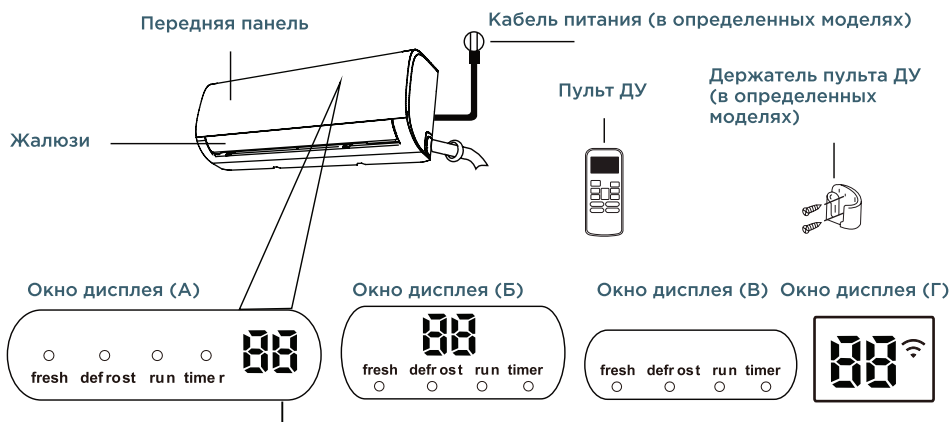

Значение отображаемых кодов

“fresh” отображается, когда активирована функция Fresh (освежение воздуха) (в определенных моделях).





“defrost” отображается, когда активирована функция Defrost (размораживание).

“run” отображается, когда устройство включено.

“timer” отображается, когда установлен ТАЙМЕР.

“” отображается, когда активирована функция управления по Wi-Fi (в определенных моделях).

“” отображает температуру, рабочие функции и коды ошибок:

“” отображается, когда активирована функция ECO (экономичный режим работы) “” (в определенных моделях), “” индикация заданной температуры выводится пошагово (“”) с интервалами в 1 секунду.

“” отображается 3 секунды, если:

- задана установка TIMER ON (Включение по таймеру);
- включены функции FRESH, SWING, TURBO или SILENCE.

“” отображается 3 секунды, если:

- задана установка TIMER OFF (Выключение по таймеру);
- функции FRESH, SWING, TURBO и SILENCE выключены.

“” отображается при включенной защите от подачи холодного воздуха.

“” отображается при размораживании.

“” отображается при самоочистке (в определенных моделях).

“” отображается, если включена функция поддержания температуры 8 °C (в определенных моделях).

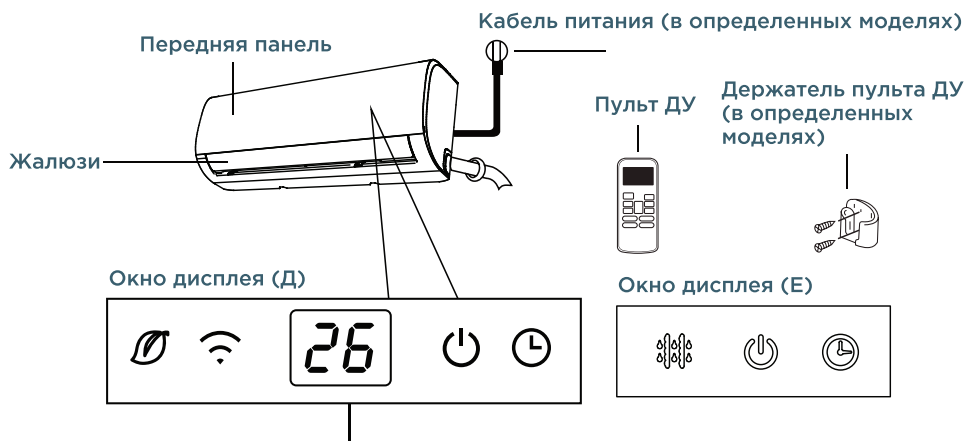

Значение отображаемых кодов

“” отображается, когда активирована функция Fresh (освежение воздуха) (в определенных моделях).





“” отображается, когда активирована функция управления по Wi-Fi (в определенных моделях).

“” отображается, когда устройство включено.

“” отображается, когда установлен ТАЙМЕР.

“” отображается при размораживании (блоки охлаждения и обогрева).

“26” отображает температуру, рабочие функции и коды ошибок:

отображается, когда активирована функция ECO “” (экономичный режим работы) “” (в определенных моделях), “” индикация заданной температуры выводится пошагово (“”) с интервалами в 1 секунду.

“” отображается 3 секунды, если:

- задана установка TIMER ON (Включение по таймеру);
- включены функции FRESH, SWING, TURBO или SILENCE.

“” отображается 3 секунды, если:

- задана установка TIMER OFF (Выключение по таймеру);
- функции FRESH, SWING, TURBO и SILENCE выключены.

“” отображается при включенной защите от подачи холодного воздуха.

“” отображается при размораживании.

“” отображается при самоочистке.

“” отображается, если включена функция поддержания температуры 8 °C.

ПРИМЕЧАНИЕ. Разные модели имеют разные переднюю панель и окно дисплея. Не все индикаторы, описанные ниже, доступны для этого кондиционера. Проверьте окно дисплея внутреннего блока приобретенного устройства. Все иллюстрации в данной инструкции имеют исключительно пояснительный характер. Реальный внутренний блок может немного отличаться от изображенного. Принимать в расчет следует реальные конструктивные особенности устройства.

В комплект приложенной документации может не входить инструкция по использованию инфракрасного пульта дистанционного управления.

Не все функции доступны для этого кондиционера, проверьте дисплей внутреннего блока и пульт дистанционного управления приобретенного устройства.

ДОПОЛНИТЕЛЬНЫЕ ФУНКЦИИ

- **Автоматический перезапуск (в определенных моделях)**

В случае нарушения энергоснабжения кондиционер автоматически перезапускается с последними заданными установками при возобновлении подачи питания.

- **Самоочистка (в определенных моделях)**

После выключения режима охлаждения, автоматического охлаждения или осушения (COOL, AUTO(COOL) или DRY) кондиционер продолжает работать с очень малой мощностью для испарения сконденсировавшейся влаги и предотвращения образования плесени.

- **Управление по Wi-Fi (в определенных моделях)**

Эта функция позволяет управлять кондиционером с мобильного устройства при наличии беспроводного Wi-Fi-соединения.

- **Запоминание угла поворота жалюзи (в определенных моделях)**

При включении кондиционера жалюзи автоматически возвращаются на заданный угол.

- **Обнаружение утечки хладагента (в определенных моделях)**

В случае обнаружения утечки хладагента на дисплей внутреннего блока автоматически выводится индикация «EC».

- **Режим сна**

Функция SLEEP (Сон) уменьшает потребление электроэнергии, пока вы спите (то есть, когда вам не нужны те же установки температуры, чтобы чувствовать себя комфортно). Эту функцию можно активировать только с пульта дистанционного управления. В режимах вентиляции (FAN) и осушения (DRY) функция SLEEP не работает.

Приготовившись ко сну, нажмите кнопку SLEEP. Находясь в режиме охлаждения, кондиционер увеличит температуру на 1°C через 1 час, а еще через час увеличит ее еще на 1°C. Находясь в режиме обогрева, кондиционер уменьшит температуру на 1°C через 1 час, а еще через час уменьшит ее еще на 1°C. Функция сна выключится через 8 часов, и система продолжит работать в конечном режиме (в определенных моделях).

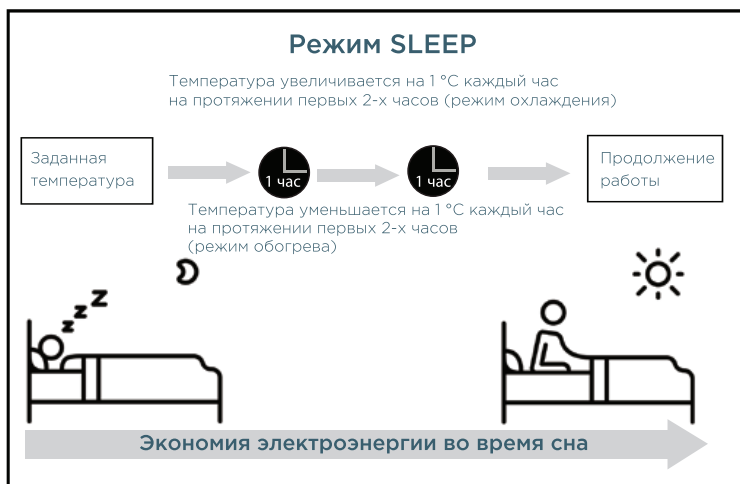

Кондиционер выключится через 7 часов (в определенных моделях).



Нормальная рабочая температура

Если кондиционер используется за рамками указанных ниже диапазонов температуры, система защиты кондиционера может выключить устройство.

Инверторные сплит-системы

	Режим охлаждения	Режим обогрева	Режим осушения
Температура воздуха в помещении	17 °C-32 °C	0°C-30°C	10 °C-32 °C
Температура наружного воздуха	0 °C-50°C	-15 °C-30 °C	0 °C-50 °C
	-15 °C-50 °C (для моделей с низкотемпературными системами охлаждения)		

ДЛЯ ВНЕШНЕГО БЛОКА МОДЕЛЕЙ С ДОПОЛНИТЕЛЬНЫМ ЭЛЕКТРООБОГРЕВАТЕЛЕМ

Если температура наружного воздуха ниже 0 °C, настоятельно рекомендуем не отключать кондиционер от электросети для обеспечения рабочих характеристик прибора.

Модели с фиксированной частотой вращения компрессора

	Режим охлаждения	Режим обогрева	Режим осушения
Температура воздуха в помещении	17 °C-32 °C	0°C-30°C	10 °C-32 °C
Температура наружного воздуха	18°C-43°C	-7°C-24°C	0 °C-50 °C
	-7°C-43°C (для моделей с низкотемпературными системами охлаждения)		18°C-43°C
	18°C-52°C (модели, изготовленные для тропического климата)		18°C-52°C (модели, изготовленные для тропического климата)

ПРИМЕЧАНИЕ

Относительная влажность воздуха в помещении не должна превышать 80 %. Если кондиционер работает в условиях влажности, превышающих это значение, на его поверхности может образовываться конденсат. Установите жалюзи для вертикальной регулировки направления потока воздуха под максимальным углом (вертикально к полу), а затем установите режим работы вентилятора на «HIGH» (высокий).

Для работы в рамках указанных эксплуатационных характеристик кондиционера выполняйте указанные ниже рекомендации.

- Держите двери и окна закрытыми.
- Для ограничения потребления электроэнергии используйте функции включения и выключения по таймеру (TIMER ON и TIMER OFF).
- Не загораживайте отверстия для входа и выхода воздуха.
- Регулярно проверяйте и очищайте воздушные фильтры.

РЕГУЛИРОВАНИЕ УГЛА ОТКЛОНЕНИЯ ВОЗДУШНОГО ПОТОКА

Регулирование угла отклонения воздушного потока по вертикали

Если кондиционер включен, используйте кнопку SWING/DIRECT (Автоматическое качание/отклонение) на пульте ДУ для регулирования угла отклонения воздушного потока по вертикали (см. Инструкцию по эксплуатации пульта ДУ).

ПРИМЕЧАНИЕ ОТНОСИТЕЛЬНО УГЛОВ ОТКЛОНЕНИЯ ЖАЛЮЗИ

При использовании режима охлаждения (COOL) или осушения (DRY) не задавайте вертикальный угол отклонения жалюзи, близкий к отвесному, на длительное время. Из-за этого на пластине жалюзи может образоваться конденсат, который будет капать на пол или мебель.

В режиме охлаждения или обогрева выбор вертикального угла отклонения жалюзи, близкого к отвесному, может уменьшить эффективность кондиционирования из-за ограниченного воздушного потока.

Регулирование угла отклонения воздушного потока по горизонтали

Угол отклонения воздушного потока в горизонтальной плоскости регулируется вручную. Возьмитесь за рычаг дефлектора (см. рис. Б) и вручную установите наилучшее направление воздушного потока. На некоторых моделях угол отклонения потока по горизонтали можно регулировать с пульта ДУ (см. Инструкцию по эксплуатации пульта ДУ).

Управление без использования пульта ДУ

ОСТОРОЖНО!

Кнопка ручного управления предназначена для проверки кондиционера и может использоваться только в случае отказа пульта ДУ. Не пользуйтесь этой кнопкой при наличии работающего пульта. Для возобновления работы в обычном режиме включите кондиционер с пульта дистанционного управления. Перед управлением вручную кондиционер должен быть выключен. Чтобы управлять кондиционером вручную, выполните указанные ниже действия.

1. Откройте переднюю панель внутреннего блока.
2. Найдите кнопку MANUAL CONTROL в правой части устройства.
3. Нажмите кнопку MANUAL CONTROL один раз, если необходимо активировать режим FORCED AUTO (Принудительный автоматический).
4. Нажмите кнопку MANUAL CONTROL еще раз, если необходимо активировать режим FORCED COOLING (Принудительное охлаждение).
5. Нажмите кнопку MANUAL CONTROL в третий раз, если необходимо выключить кондиционер.
6. Закройте переднюю панель.

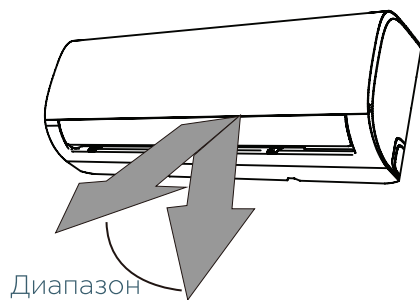

ПРИМЕЧАНИЕ. Не перемещайте жалюзи вручную. Это может сделать их автоматическое перемещение несинхронным. Если это произойдет, выключите кондиционер и извлеките вилку кабеля питания из розетки на несколько секунд. При последующем включении питания нормальное функционирование жалюзи будет восстановлено.

ОСТОРОЖНО!

Не допускайте попадания пальцев в отверстия для всасывания и выпуска воздуха и не прикасайтесь к прилегающим к ним участкам корпуса. Крыльчатка вентилятора, вращающаяся внутри с большой скоростью, может стать причиной травм.

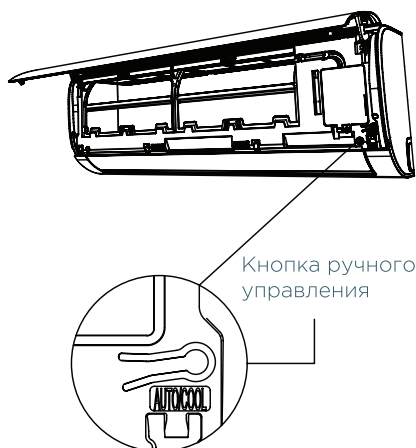
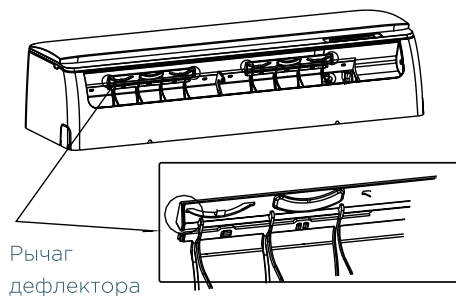

УХОД И ТЕХНИЧЕСКОЕ ОБСЛУЖИВАНИЕ

Чистка внутреннего блока

ПЕРЕД ПРОВЕДЕНИЕМ ЧИСТКИ ИЛИ ПРОФИЛАКТИЧЕСКИХ РАБОТ ВЫКЛЮЧИТЕ КОНДИЦИОНЕР И ОТСОЕДИНИТЕ ЕГО ОТ ЭЛЕКТРОСЕТИ.

ОСТОРОЖНО!

Протирайте блок только мягкой сухой тканью. Если блок сильно загрязнен, ткань можно смочить теплой водой.

- Не используйте для чистки блока химикаты или химически обработанные ткани.
- Не используйте бензин, растворители, полировальные порошки или аналогичные вещества. Они могут вызвать растрескивание или деформацию пластиковых деталей.
- Не используйте для чистки передней панели воду температурой выше 40 °С. Это может вызвать деформацию или изменение цвета панели.

Чистка воздушного фильтра

Засорение кондиционера может уменьшить его холодопроизводительность и нанести вред здоровью. Обязательно очищайте воздушный фильтр один раз в две недели.

1. Поднимите переднюю панель внутреннего блока.
2. Возьмитесь за язычок на торце фильтра, приподнимите его и потяните на себя.
3. Вытяните фильтр наружу.
4. Если фильтр оснащен небольшим дополнительным дезодорирующим фильтром, отсоедините последний от основного фильтра. Очистите дезодорирующий фильтр портативным пылесосом.
5. Промойте основной воздушный фильтр теплой мыльной водой. Обязательно используйте мягкое моющее средство.
6. Ополосните фильтр свежей водой и стряхните ее остатки.
7. Оставьте фильтр сушиться в прохладном сухом месте, не подвергая его воздействию прямого солнечного света.

8. Когда фильтр высохнет, снова прикрепите к нему дезодорирующий фильтр и вставьте собранный фильтрующий модуль во внутренний блок.

9. Закройте переднюю панель внутреннего блока.

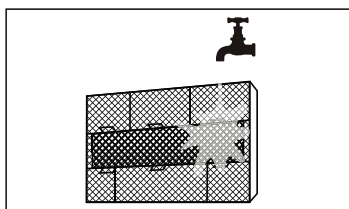
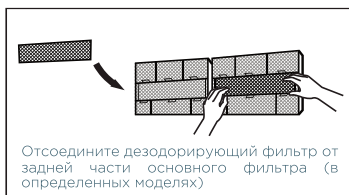
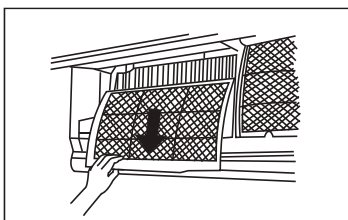

ОСТОРОЖНО!

Не прикасайтесь к дезодорирующему (плазменному) фильтру минимум 10 минут после выключения кондиционера.

ОСТОРОЖНО!

- Перед заменой или чисткой фильтра выключите кондиционер и отсоедините его от электросети.
- При извлечении фильтра не дотрагивайтесь до металлических деталей внутреннего блока. Вы можете порезаться об их острые кромки.
- Не используйте воду для очистки внутреннего пространства внутреннего блока. Это может нарушить изоляцию и вызвать поражение электрическим током.
- Не оставляйте фильтр на время сушки под прямым солнечным светом. От этого фильтр может дать усадку.

Напоминание о необходимости профилактики воздушного фильтра (опционально)

Индикатор напоминания о необходимости очистки воздушного фильтра

После 240 часов эксплуатации на дисплее внутреннего блока появится мигающий индикатор «CL» (Очистка). Это напоминание о необходимости очистки фильтра. Через 15 секунд дисплей вернется к отображению предыдущей информации.

Для сброса напоминания 4 раза нажмите кнопку LED на пульте дистанционного управления либо 3 раза нажмите кнопку MANUAL CONTROL во внутреннем блоке. Если вы не сбросите напоминание, при последующем включении кондиционера на дисплее опять появится мигающий индикатор «CL».

Индикатор напоминания о необходимости замены воздушного фильтра

После 2880 часов эксплуатации на дисплее внутреннего блока появится мигающий индикатор «nF» (Нет фильтра). Это напоминание о необходимости замены фильтра. Через 15 секунд дисплей вернется к отображению предыдущей информации.

Для сброса напоминания 4 раза нажмите кнопку LED на пульте дистанционного управления либо 3 раза нажмите кнопку MANUAL CONTROL во внутреннем блоке. Если вы не сбросите напоминание, при последующем включении

кондиционера на дисплее опять появится мигающий индикатор «nF».

ОСТОРОЖНО!

- Любые работы по техническому обслуживанию и чистке наружного блока должны выполняться представителями официального дистрибьютора или специалистами с надлежащей лицензией.
- Любые работы по ремонту блоков кондиционера должны выполняться представителями официального дистрибьютора или специалистами, имеющими надлежащую лицензию.

Техническое обслуживание – длительные периоды неиспользования

Если вы долго не пользуетесь кондиционером, выполните следующие операции:

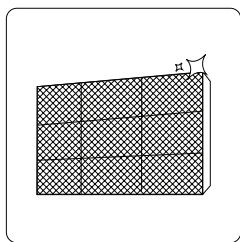

Очистите фильтры

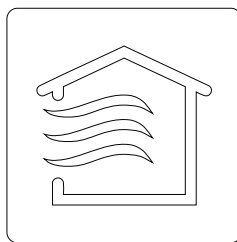

Включите функцию вентиляции (FAN) и дайте ей поработать до полного высыхания сот теплообменника внутреннего блока

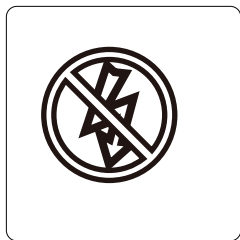

Выключите кондиционер и отсоедините его от электросети

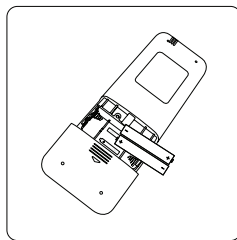

Извлеките батареи из пульта дистанционного управления

Техническое обслуживание - предсезонная проверка

После длительного периода неиспользования или перед периодом частого использования выполните следующие операции:

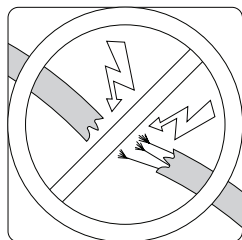

Проверьте кабели на отсутствие повреждений

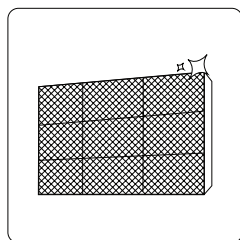

Очистите фильтры



Проверьте отсутствие течей

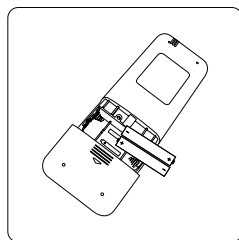

Замените батареи

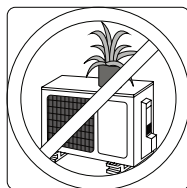
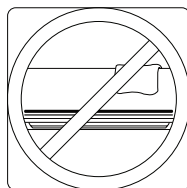

Позаботьтесь о том, чтобы ничто не блокировало отверстия для входа и выхода воздуха

УСТРАНЕНИЕ НЕИСПРАВНОСТЕЙ

МЕРЫ ПРЕДОСТОРОЖНОСТИ

Если имеет место ЛЮБАЯ из перечисленных ситуаций, немедленно выключите кондиционер!

- Кабель питания поврежден или перегревается
- Чувствуется запах гари
- Кондиционер издает громкие или необычные звуки
- Часто перегорают предохранитель или срабатывает автоматический выключатель
- Вода или другие вещества попали в кондиционер или вытекают из него.

НЕ ПЫТАЙТЕСЬ УСТРАНЯТЬ ТАКИЕ НЕИСПРАВНОСТИ САМОСТОЯТЕЛЬНО. НЕМЕДЛЕННО ОБРАТИТЕСЬ В АВТОРИЗОВАННЫЙ СЕРВИСНЫЙ ЦЕНТР!

Распространенные проблемы

Описанные ниже проблемы не являются неисправностями и в большинстве случаев не требуют ремонта.

Проблема	Возможные причины
Кондиционер не включается при нажатии кнопки включения/выключения питания	Кондиционер имеет функцию трехминутной защиты от перегрузки. Его нельзя включить в течение 3 минут после выключения.
Кондиционер самопроизвольно переключается из режима охлаждения или обогрева в режим вентиляции	Кондиционер может переключиться в другой режим для предотвращения образования инея. Как только температура повысится до приемлемого уровня, кондиционер снова начнет работать в ранее выбранном режиме.
	Достигнута заданная температура отключения компрессора. Кондиционер продолжит работать в выбранном режиме, как только это позволит изменение температуры.

<p>Внутренний блок выделяет белый туман</p>	<p>Во влажных регионах значительный перепад между температурой воздуха в помещении и температурой кондиционированного воздуха может вызвать образование белого тумана.</p>
<p>Белый туман выделяется как внутренним, так и наружным блоком</p>	<p>Если кондиционер перезапускается в режиме обогрева после размораживания, белый туман может выделяться из-за наличия влаги, образовавшейся при размораживании.</p>
<p>Внутренний блок издает шумы</p>	<p>При изменении положения жалюзи может появляться шум воздуха.</p>
	<p>После работы в режиме обогрева может быть слышно потрескивание, вызываемое расширением и сжатием пластиковых деталей.</p>
<p>Шумы издает как внутренний, так и наружный блок</p>	<p>Низкий шипящий звук во время работы: это обычный звук протекания хладагента через внутренний и наружный блоки.</p>
	<p>Низкий шипящий звук в начале работы, сразу после прекращения работы или в процессе размораживания: это обычный звук, вызываемый прекращением протекания хладагента или изменением направления его потока.</p>
	<p>Потрескивание: это обычный звук расширения и сжатия пластиковых и металлических деталей, вызываемый изменениями температуры во время работы.</p>
<p>Наружный блок издает шумы</p>	<p>Блок издает различные звуки в зависимости от текущего режима работы.</p>
<p>Из внутреннего или наружного блока происходит выброс пыли</p>	<p>Во время длительных периодов неиспользования в блоке может скапливаться пыль, выбрасываемая после включения кондиционера. Этот эффект можно уменьшить, накрыв блок на время его длительного бездействия.</p>

<p>Внутренний блок выделяет неприятный запах</p>	<p>Блок может поглощать запахи из окружающего воздуха (например, запах мебели, приготовления пищи или табачного дыма), которые в результате испускаются при работе кондиционера.</p> <p>Фильтры блока покрылись плесенью и нуждаются в чистке.</p>
<p>Не работает вентилятор наружного блока</p>	<p>Во время работы кондиционера скорость вентилятора регулируется для оптимизации рабочих параметров.</p>
<p>Работа кондиционера неустойчива, характер отказов непредсказуем</p>	<p>Причиной могут быть радиопомехи, создаваемые базовыми станциями мобильной связи или мощными радиочастотными усилителями. В этом случае попробуйте устранить проблему следующим образом:</p> <ul style="list-style-type: none"> • Отключите питание, а затем подключите его вновь. • Нажмите кнопку ON/OFF на пульте дистанционного управления для перезапуска кондиционера.

ПРИМЕЧАНИЕ. Если проблема не устранена, обратитесь к местному дилеру нашей продукции или в ближайший сервисный центр. При этом предоставьте подробное описание неполадки и сообщите номер модели кондиционера.

ПУЛЬТ ДИСТАНЦИОННОГО УПРАВЛЕНИЯ

Первичные инструкции

Как вставлять батарейки

Снимите крышку с батарейного отсека, сдвинув ее в направлении, указанном стрелкой.

Вставьте новые батарейки так, чтобы (+) и (-) батарейки были расположены верно.

Закройте батарейный отсек крышкой, сдвинув ее на прежнее место.



Используйте 2 батарейки типа R03/LR03 AAA на 1.5 В. Не используйте аккумуляторные батарейки. Старые батарейки заменяются новыми при снижении яркости дисплея. Использованные батарейки должны утилизироваться в соответствии с нормами страны использования.

ТЕХНИЧЕСКИЕ ХАРАКТЕРИСТИКИ ПУЛЬТА ДУ

Номинальное напряжение	3,0 В (сухие элементы питания R03/LR03 x2)
Радиус действия сигнала 8 м	
Диапазон рабочих температур	-5 - +60°C



Внешний вид и некоторые функции пульта управления могут отличаться у разных моделей. Форма и расположение кнопок и индикаторов могут отличаться у разных моделей, но их функции одинаковы. Основной блок кондиционера подтверждает получение сигнала гудком.

КНОПКИ И ИХ ФУНКЦИИ

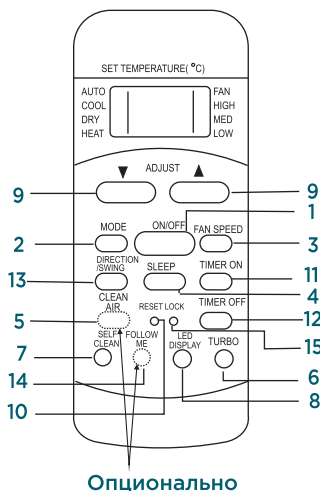

1. Кнопка ON/OFF (Вкл./Выкл.)

Используется для включения и выключения кондиционера.

2. Кнопка MODE (Режим)

При последовательном нажатии этой кнопки производится смена рабочих режимов в следующем порядке: АВТО —> ОХЛАЖДЕНИЕ —> ОСУШЕНИЕ —> ОБОГРЕВ —> ВЕНТИЛЯЦИЯ.

ПРИМЕЧАНИЕ: не выбирайте режим «ОБОГРЕВ», если в вашем кондиционере есть только функция охлаждения. Режим обогрева не поддерживается кондиционерами, предназначенными только для охлаждения.

3. Кнопка FAN SPEED (Скорость вентилятора)

Используется для выбора скорости вращения вентилятора в следующей последовательности: АВТО —> НИЗКАЯ —> СРЕДНЯЯ —> ВЫСОКАЯ.

4. Кнопка SLEEP (Ночной режим)

Используется для включения и отключения ночного режима (поддержание наиболее комфортной температуры и экономия энергии). Эта функция доступна только в режиме «ОХЛАЖДЕНИЕ», «ОБОГРЕВ» или «АВТО». Дополнительные сведения см. в разделе «Режим сна» «ИНСТРУКЦИИ ПО ЭКСПЛУАТАЦИИ».

ПРИМЕЧАНИЕ: если устройство работает в ночном режиме, этот режим будет отменен при нажатии кнопки MODE, FAN или ON/OFF.

5. Кнопка CLEAN AIR (Очистка воздуха)

Используется для включения и отключения функции CLEAN AIR. При включении функции CLEAN AIR активируется ионизатор/плазменный пылеуловитель (в зависимости от модели), который очищает воздух в помещении.

6. Кнопка TURBO (Турбо)

Используется для включения и отключения функции TURBO. Она позволяет устройству достичь заданной температуры в режиме охлаждения или обогрева в кратчайшие сроки (если внутренний блок не поддерживает эту функцию, при нажатии этой кнопки соответствующая операция выполняться не будет).

7. Кнопка SELF CLEAN (Самоочистление)

Используется для включения и отключения функции SELF CLEAN.

8. Кнопка LED DISPLAY (ЖК-дисплей)

Используется для включения и выключения дисплея внутреннего блока.

9. Кнопка «Вверх» (^)

Используется для повышения (на 1 °С) значения температуры до 30 °С.

Кнопка «Вниз» (v)

Используется для понижения (на 1 °С) значения температуры до 17 °С.

10. Кнопка RESET (Сброс настроек)

После нажатия утопленной кнопки RESET все текущие настройки будут отменены, и контроллер вернется к исходным настройкам по умолчанию.

11. Кнопка TIMER ON (Таймер включения)

Нажмите эту кнопку, чтобы установить временной интервал для автоматического включения системы. При каждом нажатии кнопки значение времени возрастает на 30 минут. После того, как отображаемое на дисплее установочное время достигает 10H (10 часов), с каждым нажатием кнопки значение начинает увеличиваться на 60 минут. Для отмены программы автоматического включения кондиционера установите время срабатывания таймера на 0:0.

12. Кнопка TIMER OFF (Таймер выключения)

Нажмите эту кнопку, чтобы установить временной интервал для автоматического выключения системы. При каждом нажатии кнопки значение времени возрастает на 30 минут. После того, как отображаемое на дисплее установочное время достигает 10H (10 часов), с каждым нажатием кнопки значение начинает увеличиваться на 60 минут. Для отмены программы автоматического выключения кондиционера установите время срабатывания таймера на 0:0.

13. Кнопка DIRECT (Направление)

Используется для прекращения движения заслонки и установки ее в фиксированное положение для подачи потока воздуха вверх или вниз. При каждом нажатии кнопки угол наклона заслонки изменяется на 6 градусов.

ПРИМЕЧАНИЕ: в некоторых моделях вместо данной функции используется функция SWING.

14. Кнопка SWING

Используется для включения или остановки автоматического движения горизонтальной заслонки вверх/вниз.

ПРИМЕЧАНИЕ: в некоторых моделях используется для включения или остановки автоматического движения вертикальной заслонки вверх/вниз.

14. Кнопка FOLLOW ME

Нажмите эту кнопку, чтобы активировать функцию «Следуй за мной» (Follow Me). Она позволяет пульту дистанционного управления измерять температуру в своем текущем местоположении и отправлять этот сигнал в кондиционер каждые 3 минуты, пока вы снова не нажмете кнопку FOLLOW ME. Кондиционер издаст звуковой сигнал, извещающий об отключении функции, если не получит сигнал с пульта в течение 7 минут.

15. Кнопка LOCK (Блокировка)

Нажмите эту утопленную кнопку, чтобы заблокировать все текущие настройки, и пульт дистанционного управления не примет никаких операций, кроме операции БЛОКИРОВКИ. Используйте режим LOCK, если вы хотите предотвратить случайное изменение настроек. Нажмите кнопку LOCK еще раз, чтобы отменить функцию блокировки. Когда функция блокировки активирована, на дисплее пульта дистанционного управления появится соответствующий символ.

ИНДИКАТОРЫ НА ЖК-ДИСПЛЕЕ

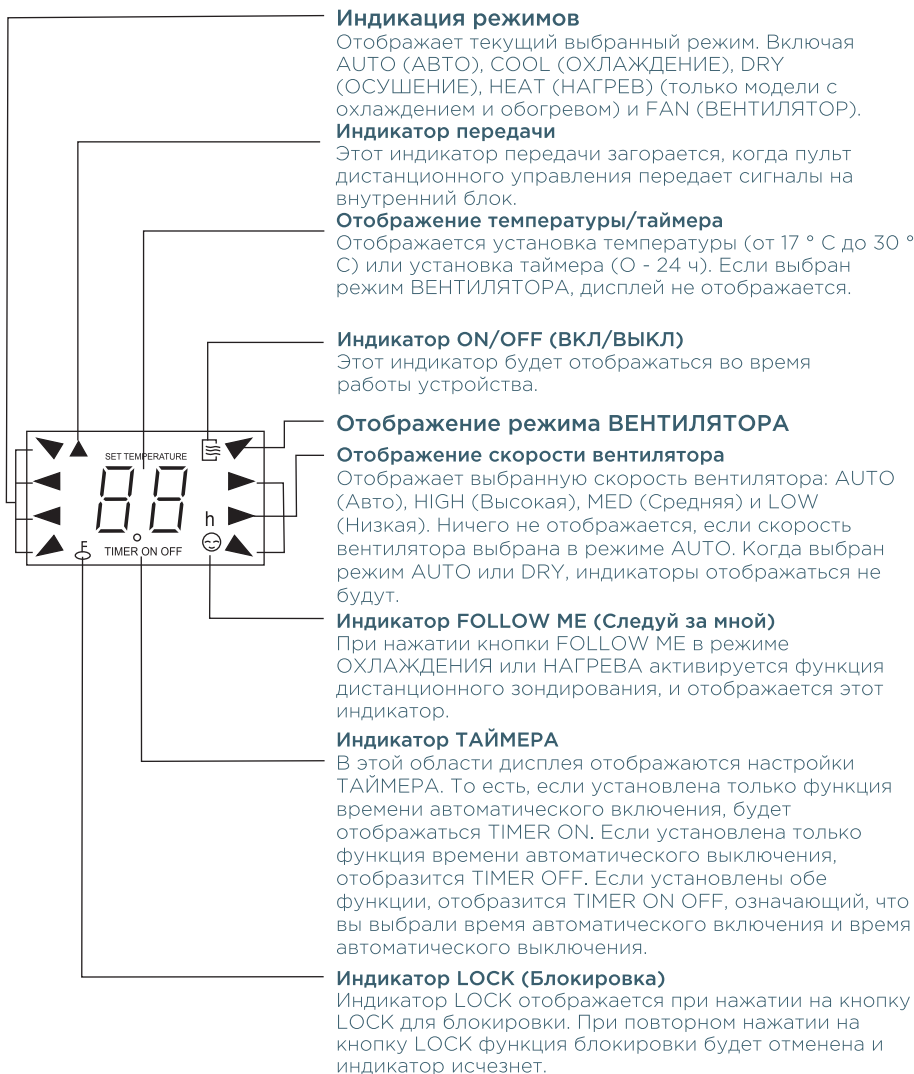

МИКРОФИША

Торговая марка	ERGO					
	ACI 0710 CH	ACI 0910 CH	ACI 1210 CH	ACI 0930 CHW	ACI 1230 CHW	ACI 1830 CHW
Модель кондиционера						
Уровень мощности звука внутри помещения и снаружи (дБ)	36.5/55.5	36.5/55.5	39.5/55	36.5/55.5	39.5/55	42.5/56.5
Название и потенциал глобального потепления (GWP) охлаждающего вещества*	R410A/2088	R410A/2088	R410A/2088	R410A/2088	R410A/2088	R410A/2088
Средний за сезон коэффициент энергоэффективности SKKEE и класс энергоэффективности	5,1/A	5,1/A	5,1/A	5,1/A	5,1/A	5,6/A+
Годовой объем энергопотребления для нужд охлаждения QCE (кВтч за год)**	144	178	240	178	240	323
Расчетная нагрузка Pdesigne кондиционера (кВтч) в режиме "охлаждения"	2,1	2,6	3,5	2,6	3,5	5,2
Средний за сезон обогрева коэффициент энергоэффективности СККД и класс энергоэффективности более холодный сезон	3.3/B	3.3/B	3.4/A	3.3/B	3.4/A	3.2/B
Годовой объем энергопотребления для нужд охлаждения QHE (кВтч за год)** более холодный сезон	1287	1349	1409	1349	1409	3181
Средний за сезон обогрева коэффициент энергоэффективности СККД и класс энергоэффективности более теплый сезон	3.4/A	3.4/A	3.7/A	3.4/A	3.7/A	3.6/A
Годовой объем энергопотребления для нужд охлаждения QHE (кВтч за год)** более теплый сезон	813	854	878	854	878	1896
Расчетная нагрузка Pdesigne кондиционера (кВтч) в режиме "обогрева"	2	2,1	2,3	2,1	2,3	4,9
Заявленная мощность и обозначение резервной тепловой мощности (кВт) более холодный сезон	1,2/0	1,3/0	1,4/0	1,3/0	1,4/0	3,0/0
Заявленная мощность и обозначение резервной тепловой мощности (кВт) более теплый сезон	1,8/0	1,9/0	2,0/0	1,9/0	2,0/0	4,3/0

* - Утечка охлаждающего вещества не влияет на смену климата. В случае попадания в атмосферу охлаждающего вещества с низким потенциалом глобального потепления (GWP) его влияние на глобальное потепление меньше, чем охлаждающего вещества с более высоким GWP. Это устройство содержит жидкое охлаждающее вещество с GWP, который равен 2088. Это означает, что если 1 килограмм данного жидкого охлаждающего вещества попадет в атмосферу, влияние на глобальное потепление в течении 100 лет будет в 2088 раз выше, чем от 1 килограмма CO2. Запрещается самостоятельно вмешиваться в схему циркуляции охлаждающего вещества или же разбирать продукт, всегда приглашайте для этого специалиста.

** - Объем энергопотребления (соответствующей модели) кВтч за год, который базируется на основе стандартных данных испытаний. Фактический объем энергопотребления зависит от того, как используется устройство и где оно расположено.

УСТАНОВКА КОНДИЦИОНЕРА

Инструкции по установке кондиционера доступны на веб-сайте ERGO по адресу:

- для модели ACI 0710 CH: <https://bit.ly/3qtP5PX>



- для модели ACI 0910 CH: <https://bit.ly/3nMPWJq>



- для модели ACI 1210 CH: <https://bit.ly/2XHmBWj>



- для модели ACI 0930 CHW: <https://bit.ly/3qldRBA>



- для модели ACI 1230 CHW: <https://bit.ly/2LqGoqL>



- для модели ACI 1830 CHW: <https://bit.ly/3ifpMOw>





POWER ON YOUR ENERGY

